



GALLEISTRIBUIDORA.GITHUB.IO

**COMPONENTES E
PERFIS ELÉTRICOS**

 **(54) 98157-1186**

índice



05

PERFILADOS
E DERIVAÇÕES



19

MATERIAIS
PARA
FIXAÇÃO



25

ELETROCALHAS
E DERIVAÇÕES



39

LEITO
PARA CABOS
E DERIVAÇÕES



61

RODAPÉ FALSO
DUTO DE PISO
E DERIVAÇÕES



71

ELETRODUTOS
CURVAS E LUVAS



PERFILADOS E DERIVAÇÕES

ACABAMENTOS SUPERFICIAIS

Acrescentar sempre ao código o tipo de acabamento.

PZ - Pré Zincado a Fogo padrão CSN, conforme NBR-7008

BC - Bicromátizado, é obtido com a passivação em ácido crômico após Galvanização Eletrolítica.

GE - Galvanização Eletrolítica.

GF - Galvanização a quente por imersão, conforme NBR-6323 (não aplicável em peças com roscas)

PT - Pintura Eletrostática a pó.

PR - Sem acabamento superficial.

AI - Aço inoxidável
A151304, A151316 ou outros.

AL - Alumínio liga 5052H34 ou outros.

OBS: Especificações sem a indicação do tratamento superficial, serão considerados acabamento Pré-Zincado à fogo padrão CSN, conforme Norma NBR - 7008

Perfilados – Ferragens

Código: PL 203838
Perfilado perfurado 38 x 38 mm

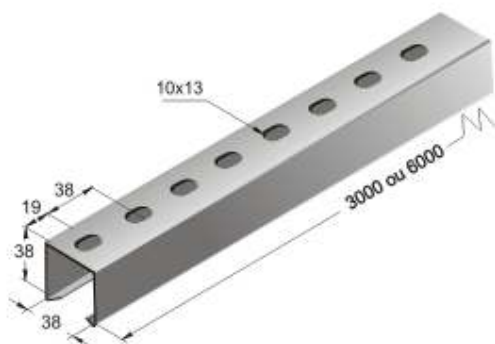

Chapa MSG # 22 # 20 # 18 # 16 # 14 # 12

Código: PL 201938
Perfilado perfurado 19 x 38 mm

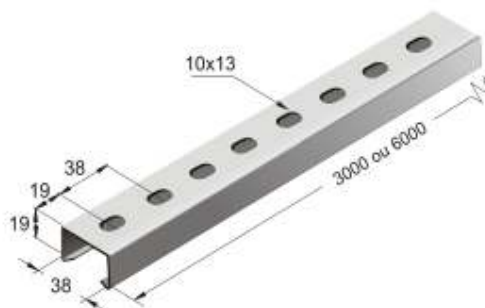

Chapa MSG # 22 # 20 # 18 # 16 # 14 # 12

Código: PL 203876
Perfilado perfurado 38 x 76 mm

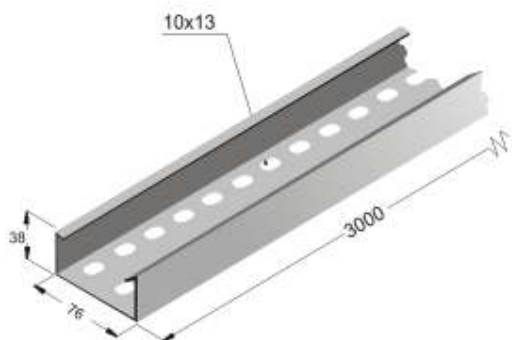

Chapa MSG # 22 # 20 # 18 # 16 # 14 # 12

Código: PL 213838
Perfilado reforçado perfurado 38 x 38 mm

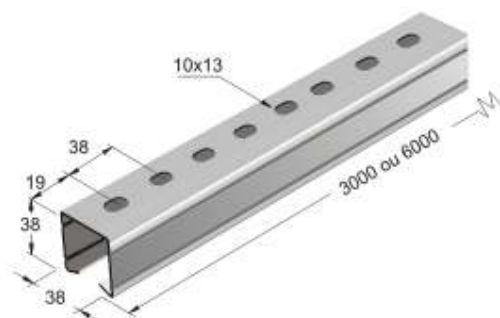

Chapa MSG # 22 # 20 # 18 # 16 # 14 #

Código: PL 223838
Perfilado c/ 2 furos 38 x 38 mm

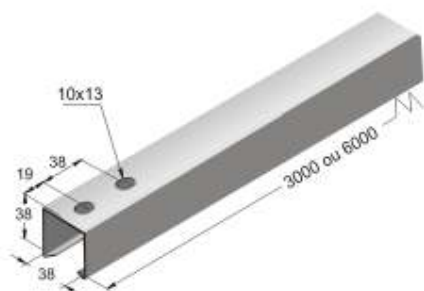

Chapa MSG # 22 # 20 # 18 # 16 # 14 # 12

Código: PL 223876
Perfilado liso 4 furos 38 x 76 mm



Chapa MSG # 22 # 20 # 18 # 16 # 14 # 12

Perfilados – Ferragens

Código: PL 233838

Perfilado reforçado c/ 2 furos 38 x 38 mm

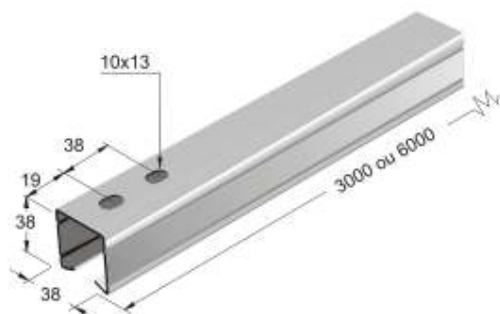

Chape MSG # 22 # 20 # 18 # 16 # 14 # 12

Código: PL 2438

Tampa de encaixe p/ perfilado 38 mm

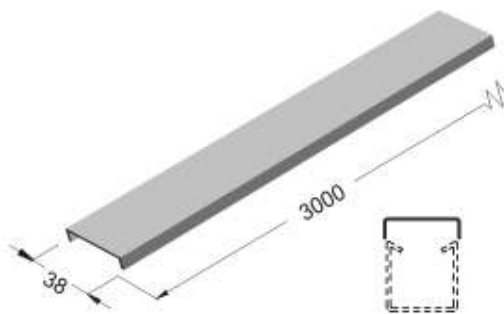

Det. de aplicação

Chape MSG # 22 # 20 # 18 # 16 # 14 # 12

Código: PL 2476

Tampa de encaixe p/ perfilado 76 mm

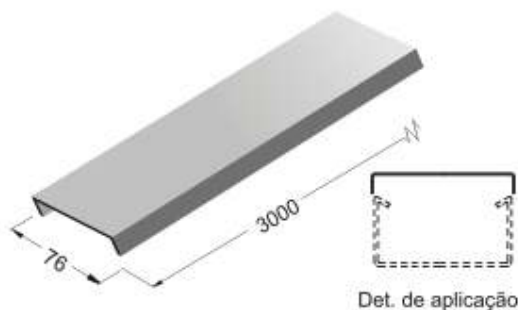

Det. de aplicação

Código: PL 2538

Tampa de pressão p/ perfilado 38 mm



Det. de aplicação

Código: PL 263876

Perfilado conjugado S1 - 38 x 76 mm

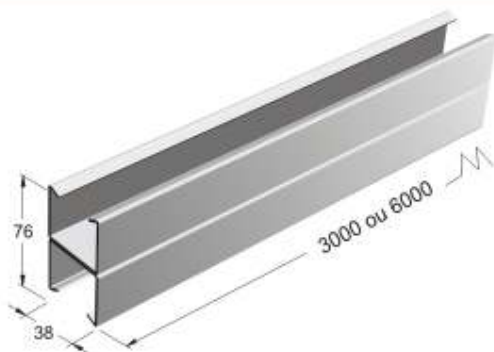

Código: PL 273876

Perfilado conjugado S2 - 38 x 76 mm

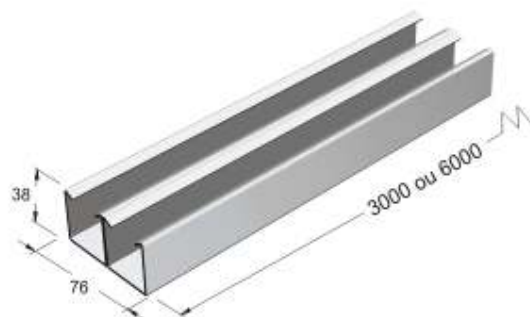

Código: PL 263876

Perfilado conjugado S1 - 38 x 76 mm

Detalhes dimensionais

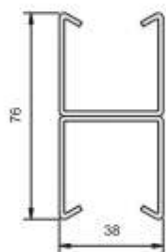

TIPO S1

Código: PL 273876

Perfilado conjugado S2 - 38 x 76 mm

Detalhes dimensionais

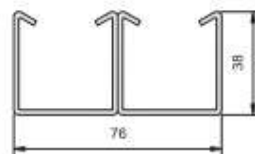

TIPO S2

Código: PL 303876

Perfilado conjugado 38 x 76 mm

Modelo de montagem especial

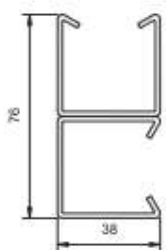

TIPO S3

Código: PL 313876

Perfilado conjugado 38 x 76 mm

Modelo de montagem especial

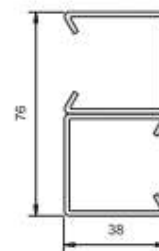

TIPO S4

Código: PL 3238

Fita chata perfurada 38 mm

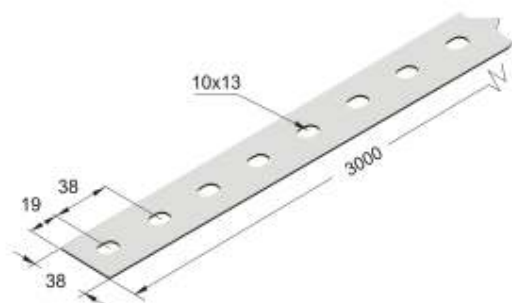

Código: PL 333838

Cantoneira L perfurada 38 x 38 mm

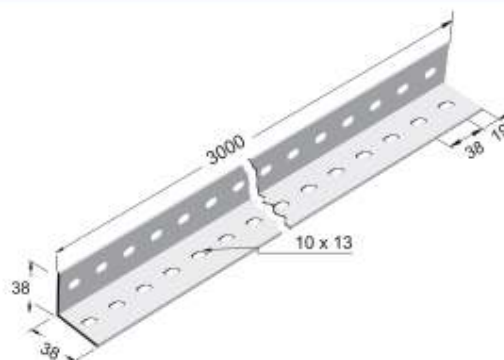

Perfilados – Ferragens

Código: PL 210

Emenda externa "I" 38 x 38 mm

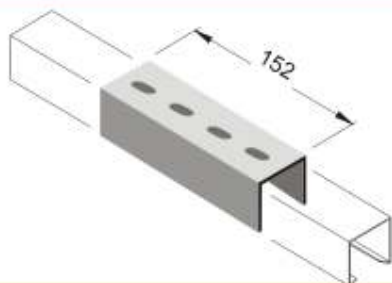

Código: PL 211

Emenda interna "I" 38 x 38 mm

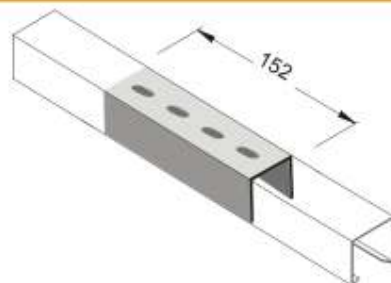

Código: PL 213

Emenda interna "L" 38 x 38 mm

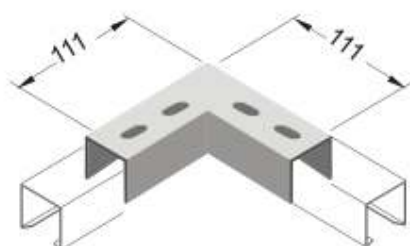

Código: PL 214

Emenda interna "T" 38 x 38 mm

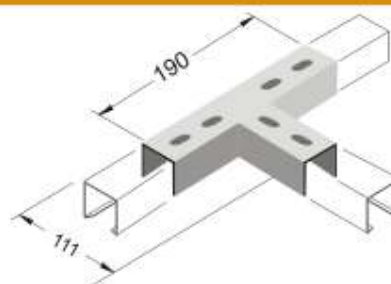

Código: PL 215

Emenda interna "X" 38 x 38 mm

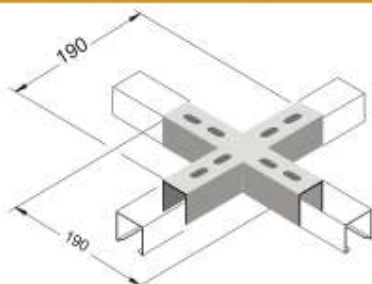

Código: PL 216

Suspensor p/ cabo de aço Ø 1/8"

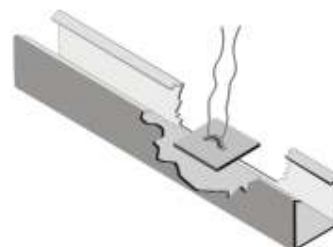

Código: PL 217

Cantoneira "ZZ" p/ vergalhão



Código: PL 218

Gancho curto p/ perfilado 38 x 38 mm

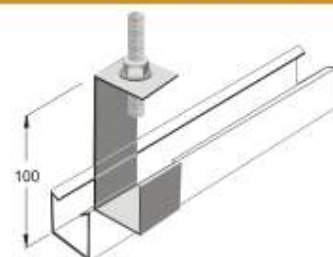

Perfilados – Ferragens

Código: PL 219

Gancho longo p/ perfilado 38x38mm

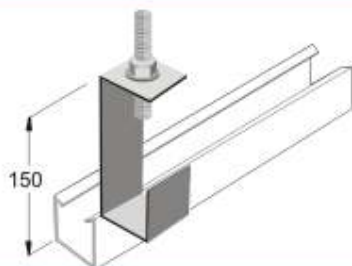

Código: PL 220

Gancho curto p/ luminária



Código: PL 221

Gancho longo p/ luminária

Ref.: ML-1210

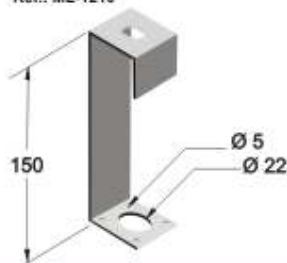

Código: PL 222

Suporte p/ cabo de aço

Furo $\varnothing 3/8$

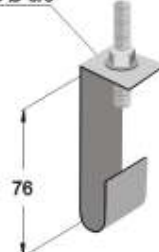

Código: PL 223

Base p/ ligação em painel 38 x 38 mm

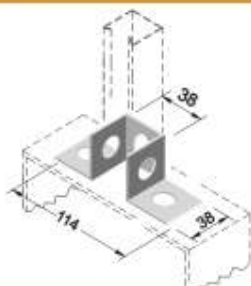

Código: PL 224

Saída superior p/ eletroduto

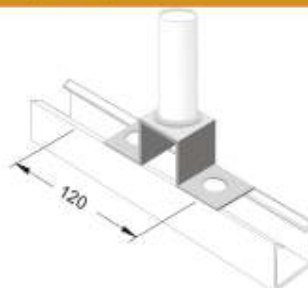

Código: PL 225

Saída lateral simples p/ eletroduto

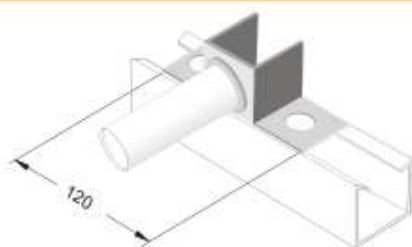

Código: PL 226

Saída lateral dupla p/ eletroduto

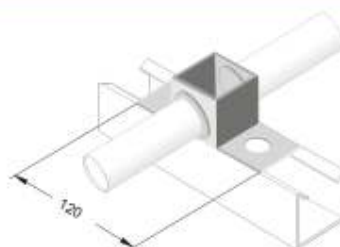

Perfilados – Ferragens

Código: PL 227

Saída final p/ eletroduto

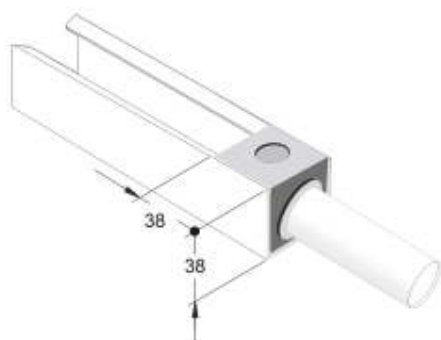

Especificar o Ø: 1/2", 3/4" ou 1"

Código: PL 228

Arruela adaptadora

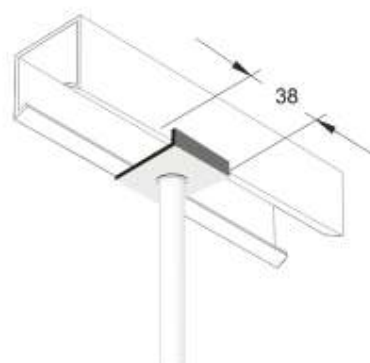

Especificar o Ø: 1/4" e 3/8"

Código: PL 229

Grampo "C" Ø 3/8" completo



ACOMPANHA:

01 paraf. cab. sext. Ø 3/8"x2,1/2"

01 paraf. cab. sext. Ø 3/8"x1,1/2"

01 porca retangular Ø 3/8"

01 balancim Ø 3/8"

Vergalhão Ø 3/8"

Código: PL 230

Grampo "C" Ø 3/8"

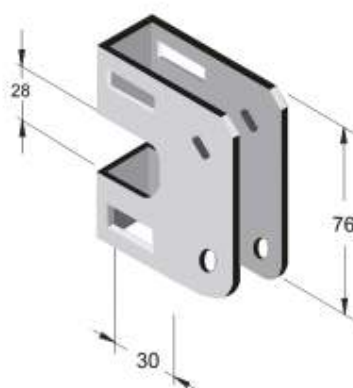

Código: PL 231

Balancim p/ grampo "C" Ø 3/8"



Vergalhão Ø 3/8"

Código: PL 232

Caixa p/ tomada em perfilado 38 x 38 mm

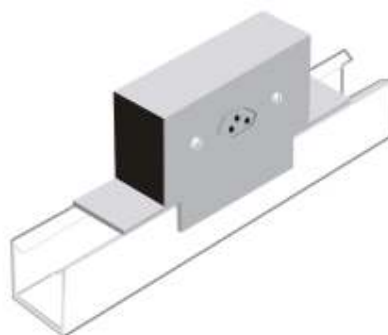

Fornecida sem tomada

Perfilados – Ferragens

Código: PL 233-1

Sapata interna 1 furo

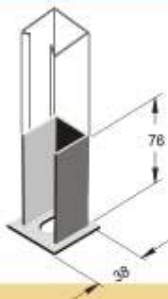

Código: PL 233-4

Sapata interna 4 furos

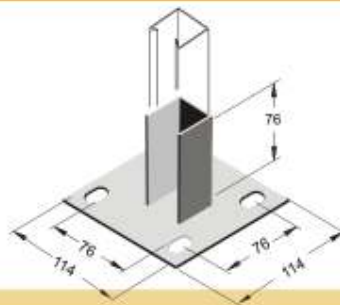

Código: PL 234

Sapata externa 4 furos

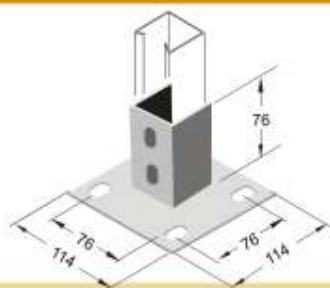

Código: PL 235

Sapata externa dupla

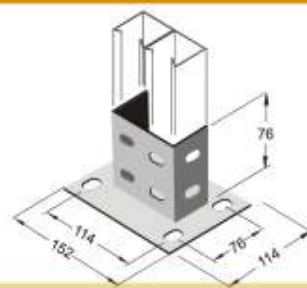

Código: PL 236

Cantoneira "ZZ"

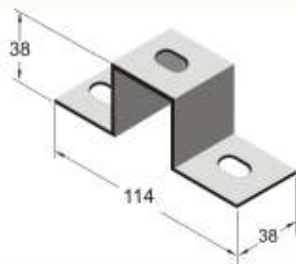

Código: PL 237

Cantoneira "ZZ" dupla vertical

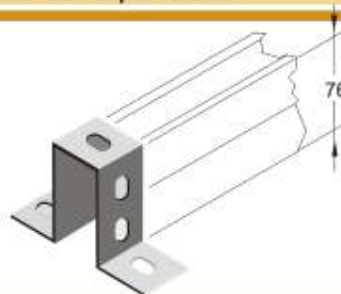

Código: PL 238

Cantoneira "ZZ" dupla horizontal



Código: PL 239

Distanciador simples

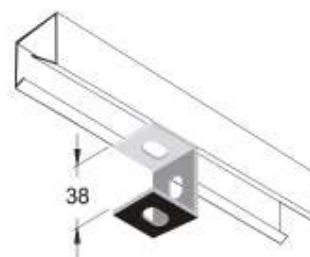

Perfilados – Ferragens

Código: PL 240

Distanciador duplo

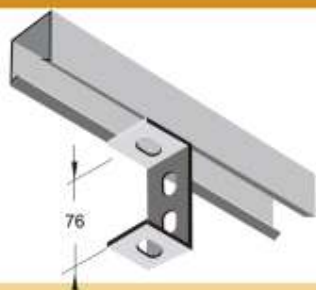

Código: PL 241

Distanciador triplo



Código: PL 242

Distanciador quádruplo

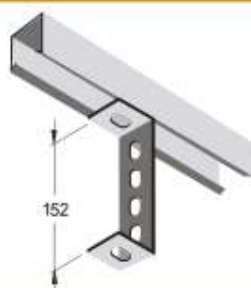

Código: PL 243-2

Cantoneira 2 furos simples



Código: PL 243-3

Cantoneira 3 furos simples



Código: PL 243-4

Cantoneira c/ 4 furos simples



Código: PL 243-5

Cantoneira 5 furos simples



Código: PL 244-1

Tala simples c/ 1 furo



Perfilados – Ferragens

Código: PL 244-2
Tala simples c/ 2 furos

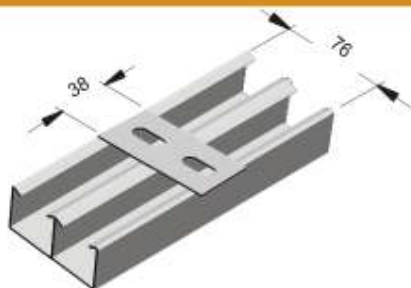

Código: PL 244-3
Tala simples c/ 3 furos



Código: PL 244-4
Tala simples c/ 4 furos



Código: PL 244-5
Tala simples c/ 5 furos

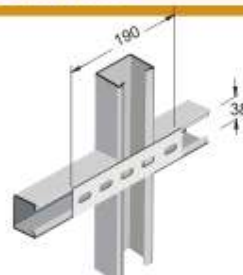

Especificar o diâmetro da rôsca

Código: PL 244-6
Tala simples c/ 6 furos



Especificar o diâmetro do tubo

Código: PL 245-2
Cantoneira 2 furos reforçada

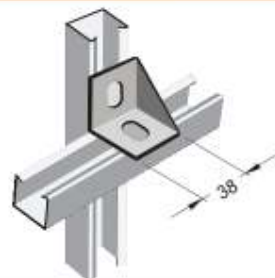

Código: PL 245-4
Cantoneira 4 furos reforçada

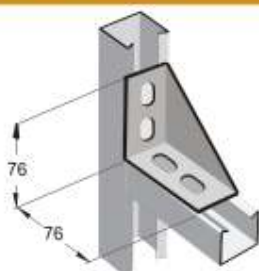

OS ACESSÓRIOS PARA PERFILADO
PRODUZIDO PELA PERFIL LÍDER,
APRESENTAM A MELHOR SOLUÇÃO
PARA AS SUAS INSTALAÇÕES.

Perfilados – Ferragens

Código: PL 246

Mão francesa simples

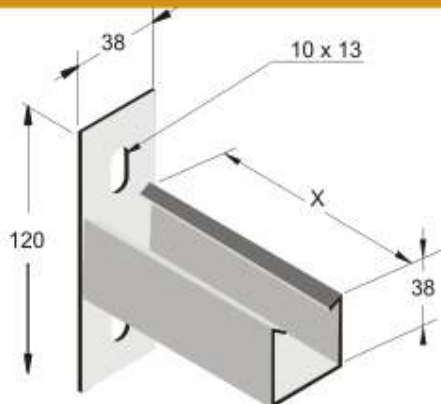

Comprimento "X" milímetros	Carga concentrada "P" Kg.	Flexa "F" milímetros
100	70	0,2
200	62	0,5
300	55	0,8
400	40	1,5
500	30	2,1
600	26	3,4

Código: PL 247

Mão francesa dupla

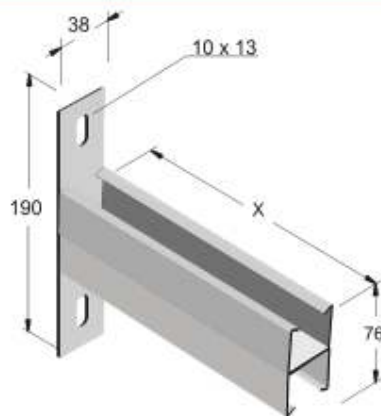

Comprimento "X" milímetros	Carga concentrada "P" Kg.	Flexa "F" milímetros
200	300	0,3
300	250	0,4
400	160	0,7
500	130	1,4
600	110	2,0
700	90	2,4
800	80	2,9

Código: PL 248

Mão francesa reforçada

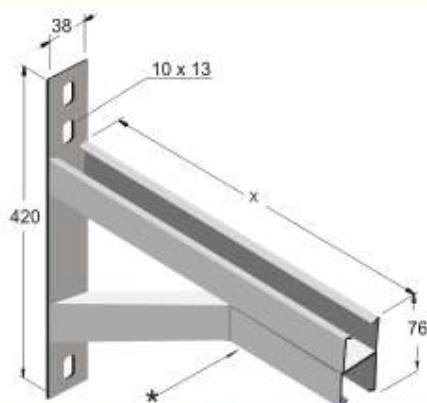

Comprimento "X" milímetros	Carga concentrada "P" Kg.	Flexa "F" milímetros
700	490	7,69
800	450	7,15
900	400	6,99
1000	300	6,41
1200	250	5,39
1500	210	4,62

★ Reforço para peças a partir de 850mm

Perfilados – Ferragens

Código: PL 249

Acoplamento só para perfilados



Especificar a dimensão "A"

Código: PL 250

Curva horiz. 90° p/ perfilado 38x38 mm

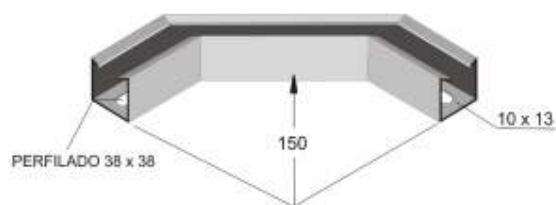

Código: PL 251

Curva vert. int. 90° p/ perfilado 38x38 mm

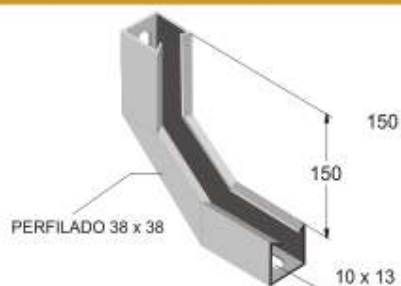

Código: PL 252

Curva vert. ext. 90° p/ perfilado 38x38 mm



Código: PL 253

Curva de inversão 90° p/ perfilado 38x38 mm



Código: PL 254

Desnível vertical p/ perfilado 38x38 mm



Código: PL 255

Desvio simples p/ perfilado 38x38 mm



Especificar desvio "A"



DETALHE DE APLICAÇÃO

Perfilados – Ferragens

Código: PL 256

Caixa de derivação "I" 38x38 mm

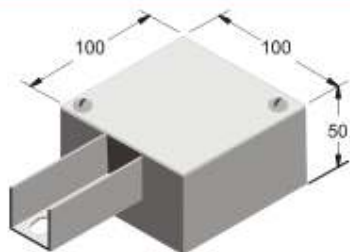

Código: PL 256-1

Caixa de deriv. "I" c/ saída inferior 38x38 mm



Código: PL 257

Caixa de derivação "C" 38x38 mm



Código: PL 257-1

Caixa de deriv. "C" c/ saída inferior 38x38 mm

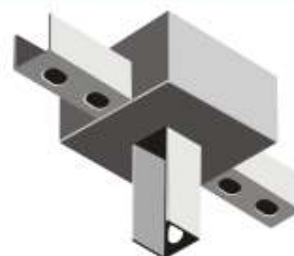

Código: PL 258

Caixa de derivação "L" 38x38 mm



Código: PL 258-1

Caixa de deriv. "L" c/ saída inferior 38x38 mm



Código: PL 259

Caixa de derivação "T" 38x38 mm



Código: PL 260

Caixa de derivação "X" 38x38 mm





MATERIAIS PARA FIXAÇÃO

Materiais de fixação

Código: PL 702

Porca sextavada



Rôscas "WW"
1/4"
5/16"
3/8"
1/2"

Código: PL 703

Arruela lisa



Rôscas "WW"
1/4"
5/16"
3/8"
1/2"

Código: PL 704

Arruela de pressão



Rôscas "WW"
1/4"
5/16"
3/8"
1/2"

Código: PL 705

Porca losangular



Rôscas "WW"
1/4"
5/16"
3/8"
1/2"

Código: PL 706

Porca losangular c/ mola



Rôscas "WW"
1/4"
5/16"
3/8"
1/2"

Código: PL 707

Porca losangular c/ pino



Rôscas "WW"
1/4"
5/16"
3/8"
1/2"

Código: PL 708

Parafuso cabeça lenticla c/ fenda



Rôscas "WW"	Comprimento
1/4"	1/2"
1/4"	5/8"
1/4"	3/4"
5/16"	3/4"
3/8"	3/4"

Código: PL 709

Parafuso cabeça lenticla auto-travante



Rôscas "WW"	Comprimento
1/4"	1/2"
1/4"	5/8"
1/4"	3/4"
5/16"	3/4"
3/8"	3/4"

Materiais de fixação

Código: PL 710

Bucha de nylon



Tipo	Broca
S-6	1/4"
S-8	5/16"
S-10	3/8"
S-12	1/2"

Código: PL 711

Chumbador "CB" - completo



Rôca "WW"
1/4"
5/16"
3/8"
1/2"

Código: PL 712

Jaqueta e Cone



Rôca "WW"
1/4"
5/16"
3/8"
1/2"

Código: PL 713

Chumbador "URX"



Rôca "WW"
1/4"
5/16"
3/8"
1/2"

Código: PL 714

Chumbador "UR"



Rôca "WW"
1/4"
5/16"
3/8"
1/2"

Código: PL 715

Parafuso olhal

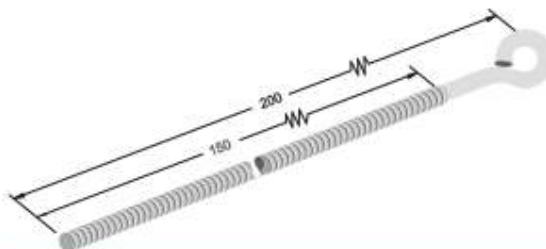

Código: PL 716

Vergalhão rôca total



Ø pol.	Passo
1/4"	20 FPP
5/16"	18 FPP
3/8"	16 FPP
1/2"	12 FPP

Rôca padrão UNC

Código: PL 717

Vergalhão com rôca nas pontas

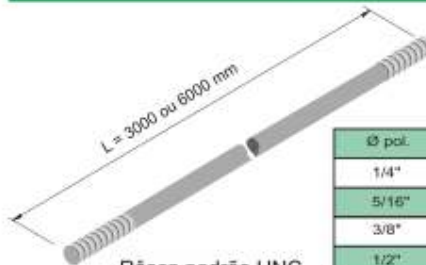

Ø pol.	Passo
1/4"	20 FPP
5/16"	18 FPP
3/8"	16 FPP
1/2"	12 FPP

Rôca padrão UNC

Código: PL 718 Parafuso cabeça sextavada



Rôca "WW"	Comprimento
1/4"	1/2"
	3/4"
	1"
	1, 1/2"
	2"
	2, 1/2"
1/2"	3"

Código: PL 719 Parafuso cabeça sextavada c/ rosca soberba p/ bucha plástica



Bucha	Dimensões
S-8	1/4"x1,3/4"
S-10	5/16"x2"
S-12	3/8"x2"

Código: PL 720 Parafuso cabeça redonda c/ fenda



Rôca "WW"	Comprimento
1/4"	1/2"
	3/4"
	1"
	1, 1/2"
	2"
	3"
1/2"	4"

Código: PL 721 Parafuso cabeça redonda c/ rosca soberba p/ bucha plástica



Bucha	Dimensões
S-6	3/16"x1"
S-8	1/4"x1,3/4"
S-10	5/16"x2"

Código: PL 722 Abraçadeira "U" de vergalhão



Ø NOM.	Ø A	B	C	Ø D	Carga KG
3/8"	19	47	60	1/4	200
1/2"	24	47	70	5/16	350
3/4"	29	47	80	5/16	350
1"	35	47	85	5/16	350
1 1/4"	44	47	90	5/16	350
1 1/2"	51	47	98	5/16	350
2"	62	58	120	3/8	500
2 1/2"	75	58	130	3/8	500
3"	91	58	145	3/8	500
3 1/2"	104	58	160	3/8	500
4"	117	58	180	3/8	500
5"	143	105	240	1/2	900
6"	172	110	270	1/2	1500
8"	223	110	320	1/2	1500
10"	277	115	377	1/2	2300
12"	328	120	430	1/2	3200

Especificar o diâmetro do tubo

Código: PL 723 Abraçadeira união horizontal



Ø NOM.	Ø A	B	Ø C	Carga KG
1/2"	24	25	11	150
3/4"	29	25	11	150
1"	35	25	11	150
1 1/4"	44	25	11	150
1 1/2"	51	25	11	150
2"	62	45	11	150
2 1/2"	75	45	14	350
3"	91	45	14	350
3 1/2"	104	50	14	450
4"	117	50	17	450
5"	143	55	17	550
6"	172	55	21	550
8"	223	60	21	750
10"	277	60	24	900
12"	328	75	24	1100

Parafusos e porcas inclusos (Dimensões conforme tabela para abraçadeira vertical)

Especificar o diâmetro do tubo

Código: PL 724 Abraçadeira união vertical



Ø NOM.	Ø A	B	Ø C	Carga KG
1/2"	24	38	11	150
3/4"	29	38	11	150
1"	35	38	11	150
1 1/4"	44	38	11	150
1 1/2"	51	38	11	150
2"	62	38	11	150
2 1/2"	75	38	14	350
3"	91	38	14	350
3 1/2"	104	38	14	450
4"	117	50	17	450
5"	143	50	17	550
6"	172	50	21	550
8"	223	70	21	750
10"	277	70	24	900
12"	328	70	24	1100

Especificar o diâmetro do tubo

Código: PL 725 Abraçadeira vertical



Ø NOM.	A	B	Parafuso Recomendado
1/2"	24	38	3/8" x 1 1/4"
3/4"	29	38	3/8" x 1 1/4"
1"	35	38	3/8" x 1 1/4"
1 1/4"	44	38	3/8" x 1 1/4"
1 1/2"	51	38	3/8" x 1 1/4"
2"	62	38	3/8" x 1 1/4"
2 1/2"	75	38	1/2" x 1 1/2"
3"	91	38	1/2" x 1 1/2"
3 1/2"	104	38	1/2" x 1 1/2"
4"	117	50	1/2" x 1 1/2"
5"	143	50	1/2" x 1 1/2"
6"	172	50	1/2" x 1 1/2"
8"	223	70	5/8" x 2"
10"	277	70	5/8" x 2 1/2"
12"	328	70	3/4" x 2 1/2"

Especificar o diâmetro do tubo

Código: PL 726

Abraçadeira "D" c/ cunha



φ NOM.	φ A	PARAFUSO RECOMENDADO
3/8"	17.5	1/4" x 3/4"
1/2"	22	1/4" x 3/4"
3/4"	27.5	1/4" x 3/4"
1"	34	1/4" x 3/4"
1 1/4"	43	1/4" x 3/4"
1 1/2"	49	1/4" x 3/4"
2"	61	1/4" x 3/4"
3"	90	1/4" x 1"
4"	114	1/4" x 1"

Especificar o diâmetro do tubo

Código: PL 727

Abraçadeira "D" c/ parafuso



φ NOM.	φ A	PARAFUSO RECOMENDADO
3/8"	17.5	1/4" x 3/4"
1/2"	22	1/4" x 3/4"
3/4"	27.5	1/4" x 3/4"
1"	34	1/4" x 3/4"
1 1/4"	43	1/4" x 3/4"
1 1/2"	49	1/4" x 3/4"
2"	61	1/4" x 3/4"
3"	90	1/4" x 1"
4"	114	1/4" x 1"



Parafusos e porcas inclusos
Também fornecidas em Latão

Especificar o diâmetro do tubo

Código: PL 728

Abraçadeira "U" perfil c/ parafuso



φ NOM.	φ A	PARAFUSO RECOMENDADO
3/8"	17.5	1/4" x 3/4"
1/2"	22	1/4" x 3/4"
3/4"	27.5	1/4" x 3/4"
1"	34	1/4" x 3/4"
1 1/4"	43	1/4" x 3/4"
1 1/2"	49	1/4" x 3/4"
2"	61	1/4" x 3/4"
2 1/2"	74	1/4" x 1"
3"	90	1/4" x 1"
4"	114	1/4" x 1"



Parafusos e porcas inclusos

Especificar o diâmetro do tubo

Código: PL 729

Abraçadeira Omega

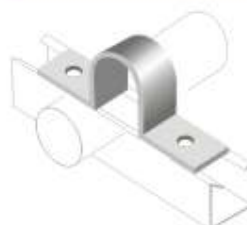

φ NOM.	φ A	B	φ C
1/2"	24	22	7
3/4"	29	27	7
1"	35	33	7
1 1/4"	44	42	7
1 1/2"	51	49	7
2"	62	59	11
2 1/2"	75	72	11
3"	91	88	11
3 1/2"	104	100	11
4"	117	113	11
5"	143	139	11
6"	143	139	11
8"	172	167	11
10"	223	218	11
12"	227	272	11



Especificar o diâmetro do tubo

Código: PL 730

Abraçadeira Unha



φ NOM.	φ A	B	φ C
3/8"	17.5	16	9
1/2"	22	20.5	9
3/4"	27.5	26	9
1"	34	32.5	11
1 1/4"	43	41.5	11
1 1/2"	49	47.5	11
2"	61	59	11
2 1/2"	74	72	11
3"	90	88	11
3 1/2"	102	100	14
4"	114	112	14

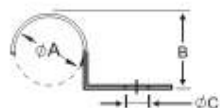

Especificar o diâmetro do tubo

Código: PL 731

Abraçadeira Econômica



φ NOM.	φ A	B	φ C	Carga KG
1/2"	22	53	11	250
3/4"	27.5	56	11	250
1"	34	67	11	250
1 1/4"	43	76	11	250
1 1/2"	49	87	11	250
2"	61	105	11	250
2 1/2"	74	114	14	350
3"	90	127	14	400
3 1/2"	102	141	14	400
4"	114	153	14	400
5"	142	197	14	450
6"	169	229	17	550
8"	220	280	21	550

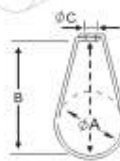

Especificar o diâmetro do tubo

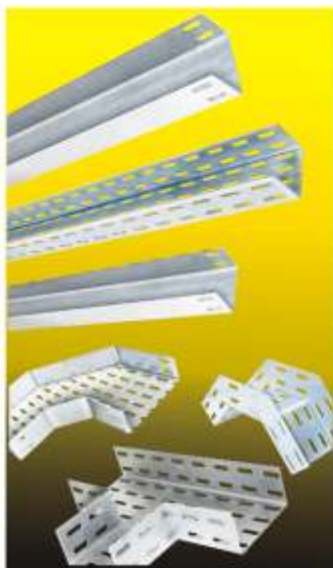

ELETROCALHAS E DERIVAÇÕES

ACABAMENTOS SUPERFICIAIS

Acrescentar sempre ao código o tipo de acabamento.

PZ - Pré Zincado a Fogo padrão CSN, conforme NBR-7008

BC - Bicromátizado, é obtido com a passivação em ácido crômico após Galvanização Eletrolítica.

GE - Galvanização Eletrolítica.

GF - Galvanização a quente por imersão, conforme NBR-6323 (não aplicável em peças com roscas)

PT - Pintura Eletrostática a pó.

PR - Sem acabamento superficial.

AI - Aço inoxidável
A151304, A151316 ou outros.

AL - Alumínio liga 5052H34 ou outros.

OBS: Especificações sem a indicação do tratamento superficial, serão considerados acabamento Pré-Zincado à fogo padrão CSN, conforme Norma NBR - 7008

Eletrocalhas - Derivações

Código: PL 10

Eletrocalha lisa sem virola

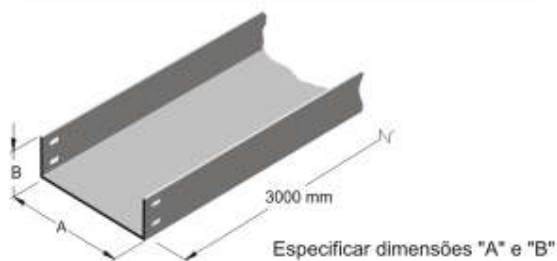

Código: PL 10-1

Eletrocalha reforçada lisa sem virola

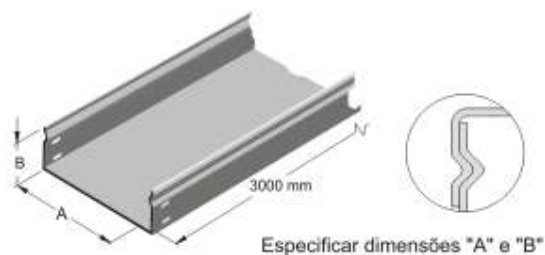

Código: PL 11

Eletrocalha lisa com virola

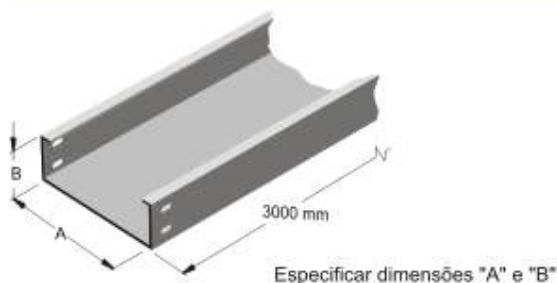

Código: PL 11-1

Eletrocalha reforçada lisa com virola

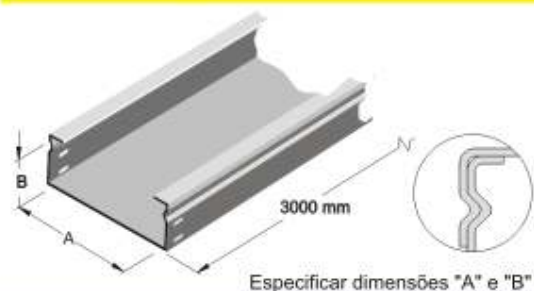

Código: PL 12

Eletrocalha perfurada sem virola

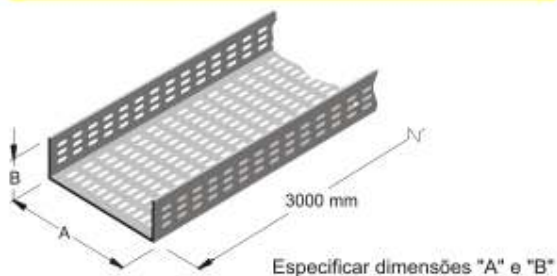

Código: PL 13

Eletrocalha perfurada com virola

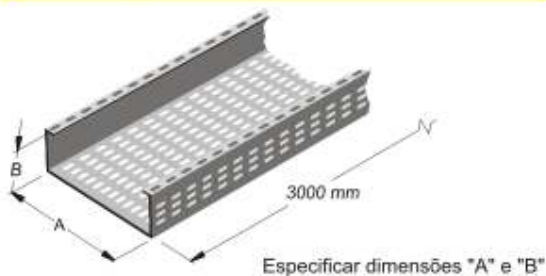

Dimensões padronizadas (mm)

	A	25	50	75	100	150	200	250	300	350	400	500	600	700	800
B	25	25x25	50x25	75x25	100x25	150x25	200x25	250x25	300x25	350x25	400x25	500x25	600x25	700x25	800x25
50	-	-	50x50	75x50	100x50	150x50	200x50	250x50	300x50	350x50	400x50	500x50	600x50	700x50	800x50
75	-	-	-	75x75	100x75	150x75	200x75	250x75	300x75	350x75	400x75	500x75	600x75	700x75	800x75
100	-	-	-	-	100x100	150x100	200x100	250x100	300x100	350x100	400x100	500x100	600x100	700x100	800x100
150	-	-	-	-	-	150x150	200x150	250x150	300x150	350x150	400x150	500x150	600x150	700x150	800x150
200	-	-	-	-	-	-	200x200	250x200	300x200	350x200	400x200	500x200	600x200	700x200	800x200

Eletrocalhas - Derivações

Código: PL 14
Tampa de encaixe

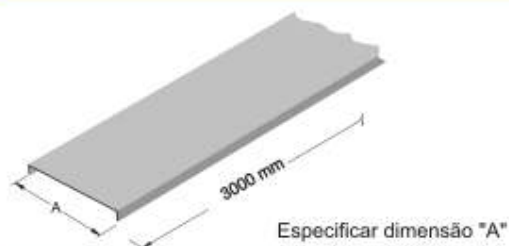

Código: PL 15
Tampa de encaixe aparafusada

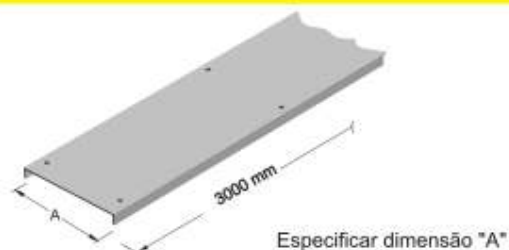

Código: PL 16
Tampa de pressão



Código: PL 17
Tampa de pressão em 2 águas

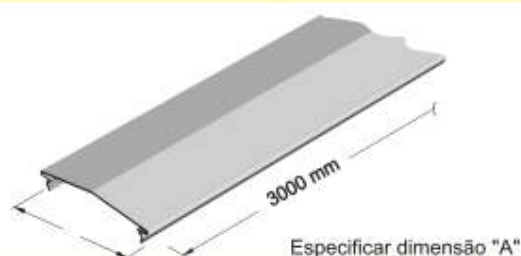

Código: PL 18
Tampa de pressão c/ reforço

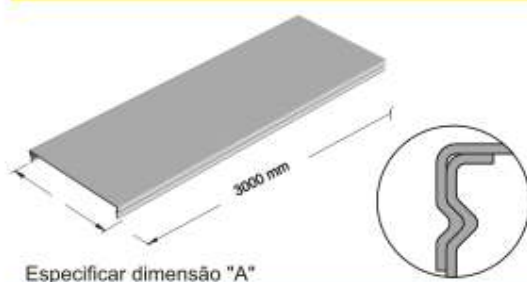

NOTA:

Para as derivações somente serão fornecidas as tampas de encaixe ou encaixe aparafusada. Abaixo, temos exemplos de aplicação e montagem das mesmas.



Tpa. de pressão c/ reforço



Tampa de encaixe



Tampa aparafusada



Tampa de pressão

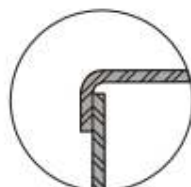

Eletrocalhas - Derivações

Código: PL 009

Cotovelo reto 90°

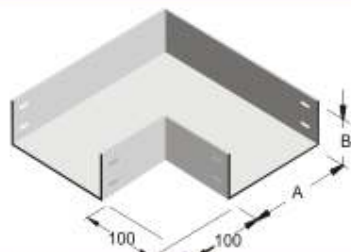

Especificar dimensões "A" e "B"

Código: PL 019

Cruzeta horizontal 90°

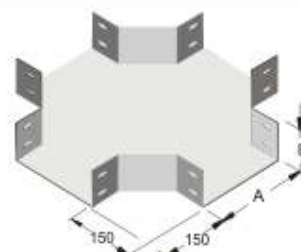

Especificar dimensões "A" e "B"

Código: PL 029

Cruzeta reta 90°

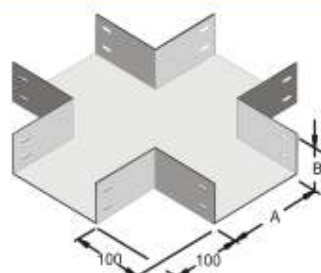

Especificar dimensões "A" e "B"

Código: PL 039

Curva c/ passagem reta subida 90°

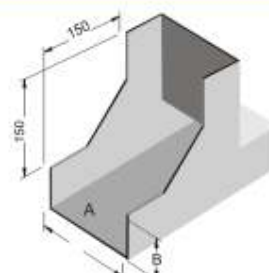

Especificar dimensões "A" e "B"

Código: PL 049

Curva de inversão 90°

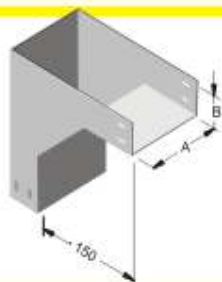

Especificar dimensões "A" e "B"

Código: PL 054

Curva horizontal 45°



Especificar dimensões "A" e "B"

Código: PL 059

Curva horizontal 90°

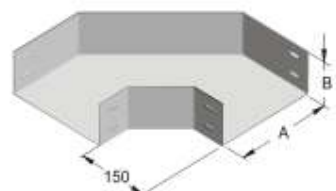

Especificar dimensões "A" e "B"

Código: PL 064

Curva vertical externa 45°

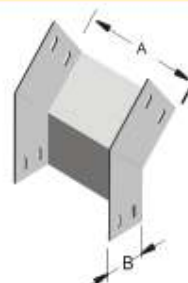

Especificar dimensões "A" e "B"

Eletrocalhas - Derivações

Código: PL 069
Curva vertical externa 90°

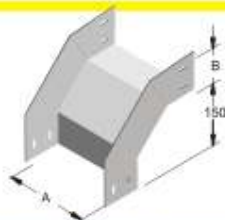

Especificar dimensões "A" e "B"

Código: PL 079
Curva vertical interna 90°

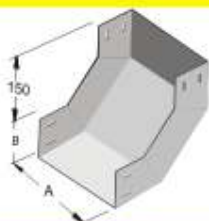

Especificar dimensões "A" e "B"

Código: PL 094
Desvio a esquerda 45°

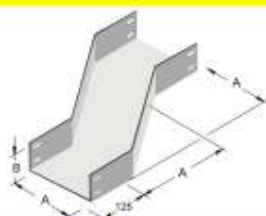

Especificar dimensões "A" e "B"

Código: PL 159
Junção a direita 90°

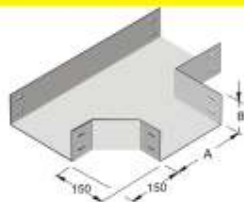

Especificar dimensões "A" e "B"

Código: PL 169
Junção a esquerda 90°

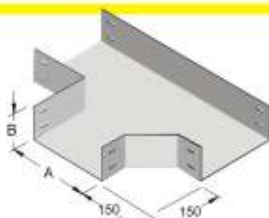

Especificar dimensões "A" e "B"

Código: PL 074
Curva vertical interna 45°

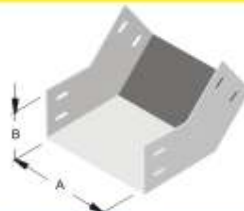

Especificar dimensões "A" e "B"

Código: PL 084
Desvio a direita 45°

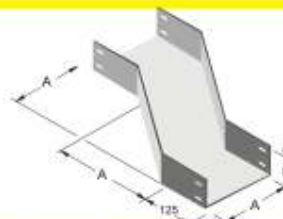

Especificar dimensões "A" e "B"

Código: PL 1
Junção a direita 45°

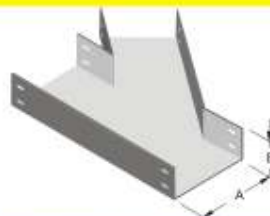

Especificar dimensões "A" e "B"

Código: PL 164
Junção a esquerda 45°



Especificar dimensões "A" e "B"

Código: PL 179
Redução a direita

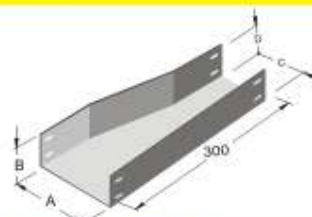

Especificar dimensões "A", "B", "C" e "D"

Eletrocalhas - Derivações

Código: PL 189
Redução a esquerda

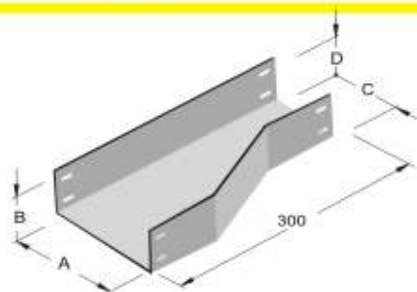

Especificar dimensões "A", "B", "C" e "D"

Código: PL 190
Redução de abas

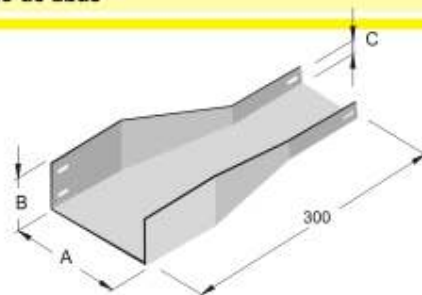

Especificar dimensões "A", "B" e "C"

Código: PL 199
Redução concêntrica

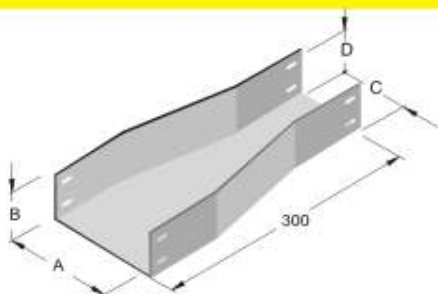

Especificar dimensões "A", "B", "C" e "D"

Código: PL 209
Tê horizontal 90°

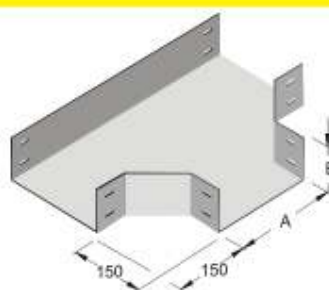

Especificar dimensões "A" e "B"

Código: PL 219
Tê reto 90°

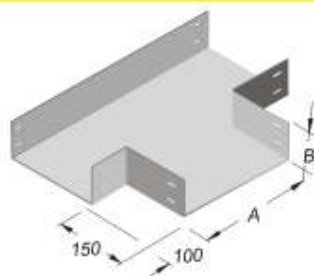

Especificar dimensões "A" e "B"

Código: PL 229
Tê vertical de descida lateral 90°

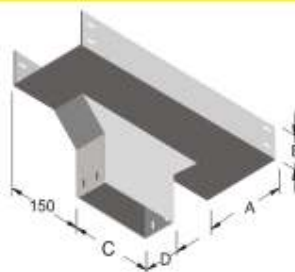

Especificar dimensões "A", "B", "C" e "D"

Código: PL 239
Tê vertical de subida 90°

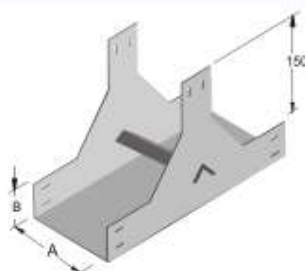

Especificar dimensões "A" e "B"

Código: PL 269
Tê vertical de descida 90°



Especificar dimensões "A" e "B"

Eletrocalhas - Derivações

Código: PL14009
Tampa de encaixe p/ Cotovelo reto 90°

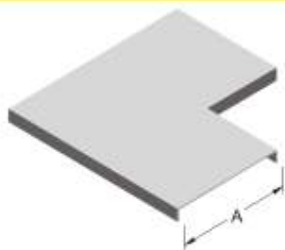

Especificar dimensão "A"

Código: PL 14019
Tampa de encaixe p/ Cruzeta horiz. 90°

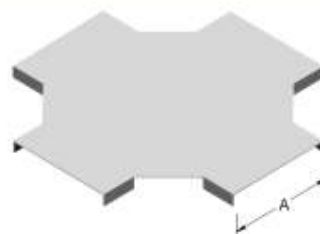

Especificar dimensão "A"

Código: PL 14029
Tampa de encaixe p/ Cruzeta reta 90°

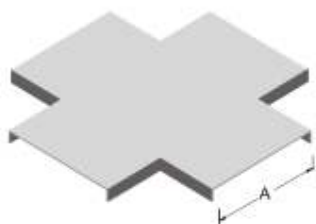

Especificar dimensão "A"

Código: PL 14039
Tampa para curva de passagem reta subida 90°

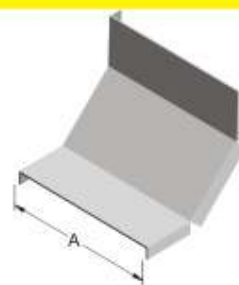

Especificar dimensão "A"

Código: PL 14049
Tampa de encaixe p/ curva de inversão 90°

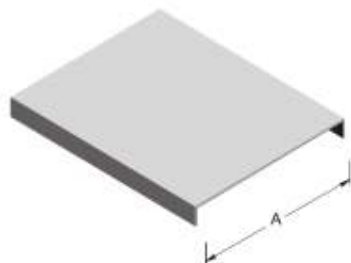

Especificar dimensão "A"

Código: PL 14054
Tampa de encaixe p/ Curva horiz. 45°

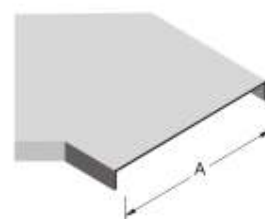

Especificar dimensão "A"

Código: PL 14059
Tampa de encaixe p/ Curva horiz. 90°

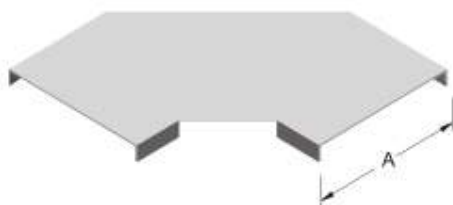

Especificar dimensão "A"

Código: PL 14064
Tampa de encaixe p/ Curva vert. externa 45°



Especificar dimensão "A"

Eletrocalhas - Derivações

Código: PL 14069

Tampa de encaixe p/ Curva vert. externa 90°

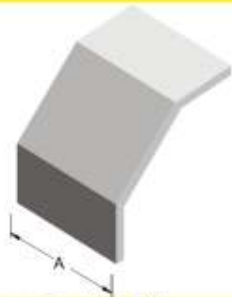

Especificar dimensões "A" e "B"

Código: PL 14074

Tampa de encaixe p/ Curva vertical int. 45°



Especificar dimensão "A"

Código: PL 14079

Tampa de encaixe p/ Curva vertical int. 90°



Especificar dimensão "A"

Código: PL 14084

Tampa de encaixe p/ desvio a esquerda 45°



Especificar dimensão "A"

Código: PL 14154

Tampa de encaixe p/ Junção a direita 45°

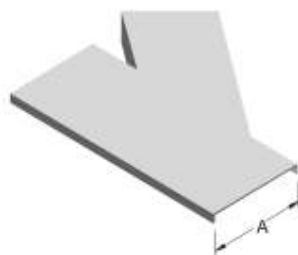

Especificar dimensão "A"

Código: PL 14094

Tampa de encaixe p/ desvio a direita 45°

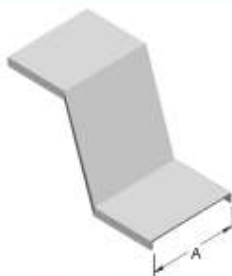

Especificar dimensão "A"

Código: PL 14179

Tampa de encaixe p/ Redução a direita

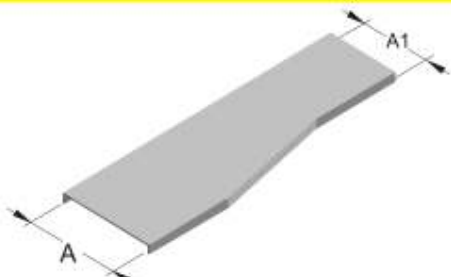

Especificar dimensão "A" e "A1"

Código: PL 14164

Tampa de encaixe p/ Junção a esquerda 45°

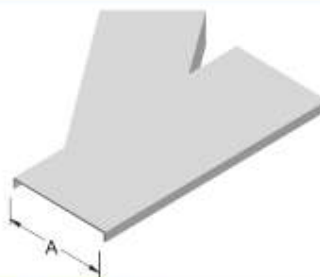

Especificar dimensão "A"

Eletrocalhas - Derivações

Código: PL 14189
Tampa de encaixe p/ Redução a esquerda

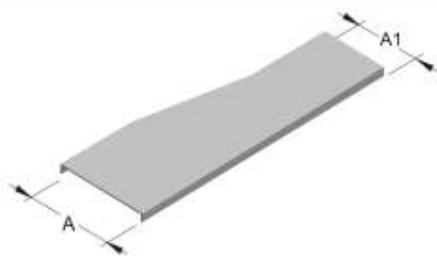

Especificar dimensão "A" e "A1"

Código: PL 14191
Septo divisor liso

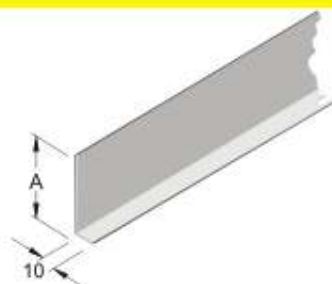

Especificar dimensão "A"

Código: PL 14199
Tampa de encaixe p/ Redução concêntrica



Especificar dimensão "A" e "A1"

Código: PL 14200
Tampa de encaixe p/ Redução de abas

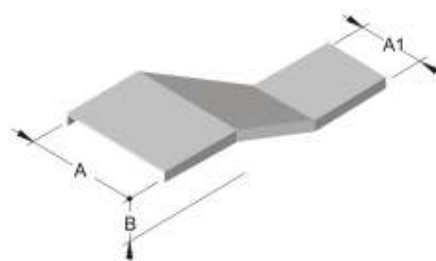

Especificar dimensão "A", "A1" e "B"

Código: PL 14209
Tampa de encaixe p/ Tê horizontal 90°

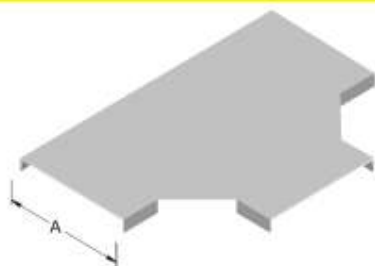

Especificar dimensão "A"

Código: PL 14219
Tampa de encaixe p/ Tê reto 90°

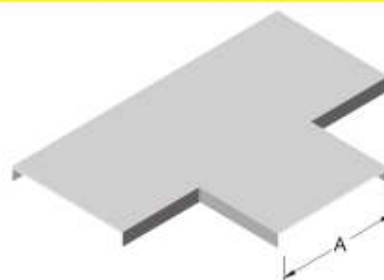

Especificar dimensão "A"

Código: PL 14269
Tampa de encaixe p/ Tê vertical de desc. 90°

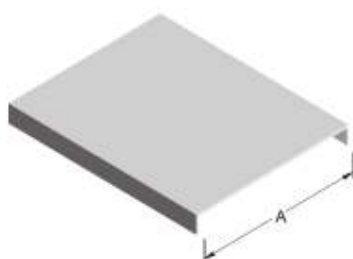

Especificar dimensão "A"

Código: PL 14190
Septo divisor perfurado

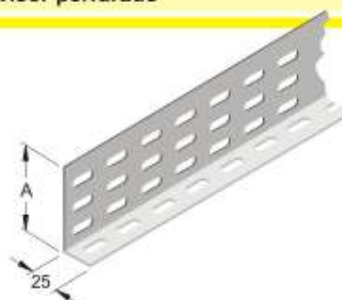

Especificar dimensão "A"

Eletrocalhas - Derivações

Código: PL 100
Emenda interna "U"

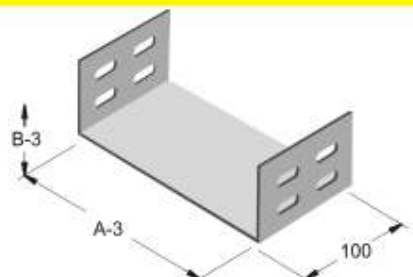

Especificar dimensões "A" e "B"

Código: PL 120
Tala para eletrocalha

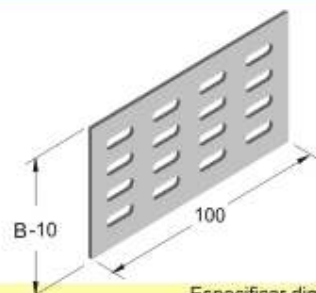

Especificar dimensões "B"

Código: PL 121
Terminal com saída para eletroduto

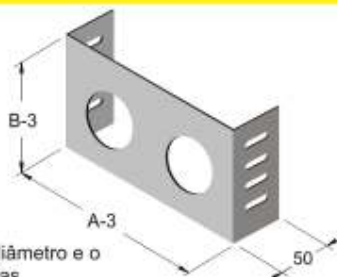

Obs.: Indicar o diâmetro e o número de saídas

Especificar dimensões "A" e "B"

Código: PL 1109
Flange para ligação em painel

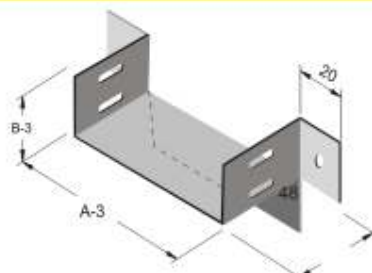

Especificar dimensões "A" e "B"

Código: PL 1149
Gotejador

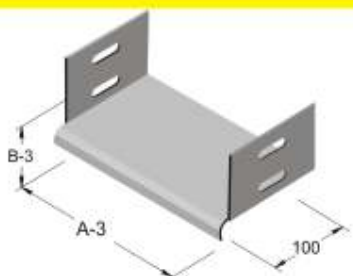

Especificar dimensões "A" e "B"

Código: PL 1249
Terminal liso para eletrocalha

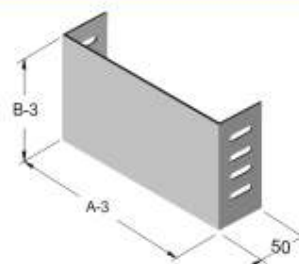

Especificar dimensões "A" e "B"

Taxa de ocupação das Eletrocalhas (40%) - conforme NBR 5410/90 (mm²)

A \ B	25	50	75	100	150	200	250	300	350	400	500	600	700	800
25	250	500	750	1000	1500	2000	2500	3000	3500	4000	-	-	-	-
50	-	1000	1500	2000	3000	4000	5000	6000	7000	8000	10000	12000	-	-
75	-	-	2250	3000	4500	6000	7500	9000	10500	12000	15000	18000	-	-
100	-	-	-	4000	6000	8000	10000	12000	14000	16000	20000	24000	28000	-
150	-	-	-	-	9000	12000	15000	18000	21000	24000	30000	36000	42000	-
200	-	-	-	-	-	16000	20000	24000	28000	32000	40000	48000	56000	-

Eletrocalhas - Derivações

Código: PL 1119
Suporte horizontal tipo "A"

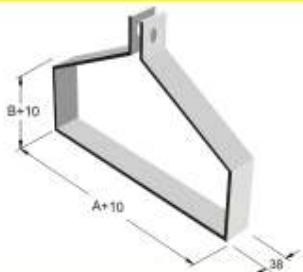

Especificar dimensão "A" e "B"

Código: PL 1129
Suporte ômega

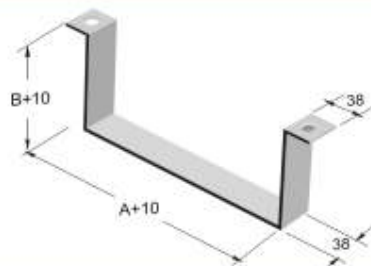

Especificar dimensão "A" e "B"

Código: PL 1139
Suporte vertical tipo "B"

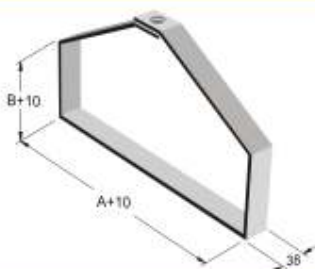

Especificar dimensão "A" e "B"

Código: PL 1159
Suporte reforçado

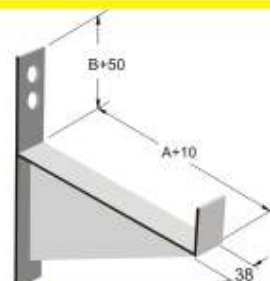

Especificar dimensão "A" e "B"

Sistema de sustentação - Detalhes típicos de montagem

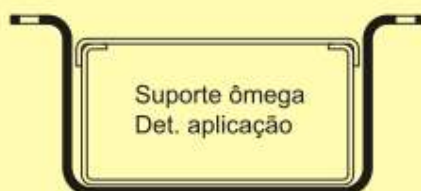

TABELAS DE CARGAS - ELETROCALHAS "U" PERFURADAS / LISAS

ABA 50 (de 50 a 150 mm de larg.)

Carga Eletrocalha "U" Uniformemente Distribuída							
DIMENSÕES (mm)			DISTÂNCIA ENTRE SUPORTES (mm) / CARGAS (Kgf)				
LARG.	ABA	CHAPA	1000 mm	1500 mm	2000 mm	2500 mm	3000 mm
50	50	# 22	54	36	30	22	12
50	50	# 20	61	40	32	24	14
50	50	# 19	67	45	36	27	16
50	50	# 18	80	49	38	30	18
100	50	# 22	53	37	29	23	13
100	50	# 20	66	44	35	26	15
100	50	# 19	72	48	37	28	17
100	50	# 18	86	70	45	36	25
150	50	# 22	58	45	34	27	17
150	50	# 20	63	48	36	28	18
150	50	# 19	68	52	38	31	19
150	50	# 18	72	55	42	34	20
FLEXA RELAÇÃO 1/300 mm			3,5 mm	5,0 mm	6,5 mm	8,5 mm	10,0 mm

ABA 50 (de 200 a 400 mm de larg.)

Carga Eletrocalha "U" Uniformemente Distribuída							
DIMENSÕES (mm)			DISTÂNCIA ENTRE SUPORTES (mm) / CARGAS (Kgf)				
LARG.	ABA	CHAPA	1000 mm	1500 mm	2000 mm	2500 mm	3000 mm
200	50	# 22	64	47	36	27	19
200	50	# 20	70	51	38	28	20
200	50	# 19	74	54	42	31	22
200	50	# 18	81	59	45	34	24
300	50	# 22	73	54	41	31	21
300	50	# 20	80	58	45	34	23
300	50	# 19	86	63	48	36	26
300	50	# 18	104	77	59	44	31
400	50	# 22	85	63	48	36	25
400	50	# 20	91	67	52	37	27
400	50	# 19	99	72	55	41	29
400	50	# 18	120	82	68	51	36
FLEXA RELAÇÃO 1/300 mm			3,5 mm	5,0 mm	6,5 mm	8,5 mm	10,0 mm

ABA 75 (de 100 a 200 mm de larg.)

Carga Eletrocalha "U" Uniformemente Distribuída							
DIMENSÕES (mm)			DISTÂNCIA ENTRE SUPORTES (mm) / CARGAS (Kgf)				
LARG.	ABA	CHAPA	1000 mm	1500 mm	2000 mm	2500 mm	3000 mm
100	75	# 20	62	47	36	28	18
100	75	# 19	66	51	37	30	19
100	75	# 18	71	54	41	33	20
100	75	# 16	90	70	53	42	26
150	75	# 20	66	51	37	30	18
150	75	# 19	71	54	40	33	20
150	75	# 18	76	58	44	36	21
150	75	# 16	97	74	55	45	27
200	75	# 20	70	53	40	32	20
FLEXA RELAÇÃO 1/300 mm			3,5 mm	5,0 mm	6,5 mm	8,5 mm	10,0 mm

ABA 75 (de 200 a 400 mm de larg.)

Carga Eletrocalha "U" Uniformemente Distribuída							
DIMENSÕES (mm)			DISTÂNCIA ENTRE SUPORTES (mm) / CARGAS (Kgf)				
LARG.	ABA	CHAPA	1000 mm	1500 mm	2000 mm	2500 mm	3000 mm
200	75	# 19	75	57	44	35	21
200	75	# 18	81	63	47	36	23
200	75	# 16	104	79	60	47	29
300	75	# 19	81	62	46	36	23
300	75	# 18	87	67	50	39	25
300	75	# 16	93	72	54	42	27
300	75	# 14	119	90	69	54	35
400	75	# 19	92	71	53	44	27
400	75	# 18	100	76	57	46	28
400	75	# 16	108	82	62	50	31
400	75	# 14	136	105	79	63	39
FLEXA RELAÇÃO 1/300 mm			3,5 mm	5,0 mm	6,5 mm	8,5 mm	10,0 mm

Eletrocalhas - Derivações

TABELAS DE CARGAS - ELETROCALHAS "U" PERFURADAS / LISAS

ABA 100 (de 100 a 400 mm de larg.)

DIMENSÕES (mm)			DISTÂNCIA ENTRE SUPORTES (mm) / CARGAS (Kgf)				
LARG.	ABA	CHAPA	1000 mm	1500 mm	2000 mm	2500 mm	3000 mm
100	100	# 20	68	53	39	31	19
100	100	# 19	72	55	42	34	20
100	100	# 18	79	61	45	36	22
100	100	# 16	100	77	58	46	28
200	100	# 20	74	57	43	35	20
200	100	# 19	81	62	46	36	22
200	100	# 18	87	66	50	39	25
200	100	# 16	109	84	63	51	32
300	100	# 19	87	67	51	40	25
300	100	# 18	94	72	54	44	27
300	100	# 16	108	83	63	50	31
300	100	# 14	139	107	81	64	40
400	100	# 19	95	72	54	43	27
FLEXA RELAÇÃO 1/300 mm			3,5 mm	5,0 mm	6,5 mm	8,5 mm	10,0 mm

ABA 100 (de 400 a 800 mm de larg.)

DIMENSÕES (mm)			DISTÂNCIA ENTRE SUPORTES (mm) / CARGAS (Kgf)				
LARG.	ABA	CHAPA	1000 mm	1500 mm	2000 mm	2500 mm	3000 mm
400	100	# 18	102	78	59	47	29
400	100	# 16	117	90	68	54	34
400	100	# 14	151	116	87	70	43
500	100	# 18	111	85	64	52	32
500	100	# 16	129	99	74	59	36
500	100	# 14	165	116	95	76	47
600	100	# 18	120	91	70	54	35
600	100	# 16	141	108	81	65	40
600	100	# 14	182	140	105	84	53
700	100	# 18	129	99	74	60	36
700	100	# 16	153	118	89	71	44
700	100	# 14	199	153	115	91	57
800	100	# 16	168	130	97	77	48
800	100	# 14	219	168	126	101	63
FLEXA RELAÇÃO 1/300 mm			3,5 mm	5,0 mm	6,5 mm	8,5 mm	10,0 mm

ABA 150 (de 150 a 300 mm de larg.)

DIMENSÕES (mm)			DISTÂNCIA ENTRE SUPORTES (mm) / CARGAS (Kgf)				
LARG.	ABA	CHAPA	1000 mm	1500 mm	2000 mm	2500 mm	3000 mm
150	150	# 19	83	63	48	37	23
150	150	# 18	90	69	52	41	26
150	150	# 16	114	87	66	53	33
200	150	# 19	90	70	53	42	26
200	150	# 18	99	75	56	45	27
200	150	# 16	125	96	72	57	36
300	150	# 18	106	81	62	49	30
300	150	# 16	122	94	71	56	36
300	150	# 14	157	121	90	72	45
FLEXA RELAÇÃO 1/300 mm			3,5 mm	5,0 mm	6,5 mm	8,5 mm	10,0 mm

ABA 150 (de 400 a 800 mm de larg.)

DIMENSÕES (mm)			DISTÂNCIA ENTRE SUPORTES (mm) / CARGAS (Kgf)				
LARG.	ABA	CHAPA	1000 mm	1500 mm	2000 mm	2500 mm	3000 mm
400	150	# 18	115	88	66	53	33
400	150	# 16	133	102	76	61	37
400	150	# 14	170	130	99	78	52
500	150	# 16	145	111	84	67	41
500	150	# 14	186	143	108	86	53
600	150	# 16	159	121	91	73	45
600	150	# 14	206	158	119	95	59
700	150	# 16	173	133	100	80	50
700	150	# 14	224	171	129	104	64
800	150	# 16	189	144	108	87	54
800	150	# 14	246	189	142	114	71
FLEXA RELAÇÃO 1/300 mm			3,5 mm	5,0 mm	6,5 mm	8,5 mm	10,0 mm

ABA 200 (de 200 a 400 mm de larg.)

DIMENSÕES (mm)			DISTÂNCIA ENTRE SUPORTES (mm) / CARGAS (Kgf)				
LARG.	ABA	CHAPA	1000 mm	1500 mm	2000 mm	2500 mm	3000 mm
200	200	# 18	106	81	61	49	30
200	200	# 16	121	93	70	56	36
200	200	# 14	156	120	90	72	45
300	200	# 18	115	86	66	53	33
300	200	# 16	133	102	58	61	37
300	200	# 14	170	130	99	78	49
400	200	# 18	124	95	72	57	36
400	200	# 16	143	109	82	66	41
FLEXA RELAÇÃO 1/300 mm			3,5 mm	5,0 mm	6,5 mm	8,5 mm	10,0 mm

ABA 200 (de 400 a 800 mm de larg.)

DIMENSÕES (mm)			DISTÂNCIA ENTRE SUPORTES (mm) / CARGAS (Kgf)				
LARG.	ABA	CHAPA	1000 mm	1500 mm	2000 mm	2500 mm	3000 mm
400	200	# 14	183	140	100	85	53
500	200	# 16	156	120	86	72	45
500	200	# 14	201	154	117	88	57
600	200	# 16	171	132	99	79	49
600	200	# 14	222	171	128	103	63
700	200	# 16	98	144	108	87	54
700	200	# 14	242	186	140	112	70
800	200	# 16	204	155	117	94	58
800	200	# 14	273	208	157	126	79
FLEXA RELAÇÃO 1/300 mm			3,5 mm	5,0 mm	6,5 mm	8,5 mm	10,0 mm



LEITO PARA CABOS E DERIVAÇÕES

ACABAMENTOS SUPERFICIAIS

Acrescentar sempre ao código o tipo de acabamento.

PZ - Pré Zincado a Fogo padrão CSN, conforme NBR-7008

BC - Bicromátizado, é obtido com a passivação em ácido crômico após Galvanização Eletrolítica.

GE - Galvanização Eletrolítica.

GF - Galvanização a quente por imersão, conforme NBR-6323 (não aplicável em peças com roscas)

PT - Pintura Eletrostática a pó.

PR - Sem acabamento superficial.

AI - Aço inoxidável
A151304, A151316 ou outros.

AL - Alumínio liga 5052H34 ou outros.

OBS: Especificações sem a indicação do tratamento superficial, serão considerados acabamento Pré-Zincado à fogo padrão CSN, conforme Norma NBR - 7008

Leito para cabos - Tipo Leve

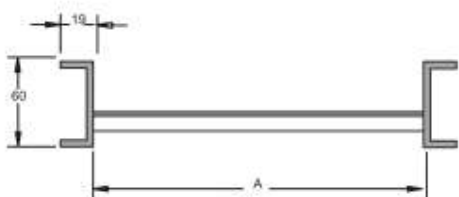
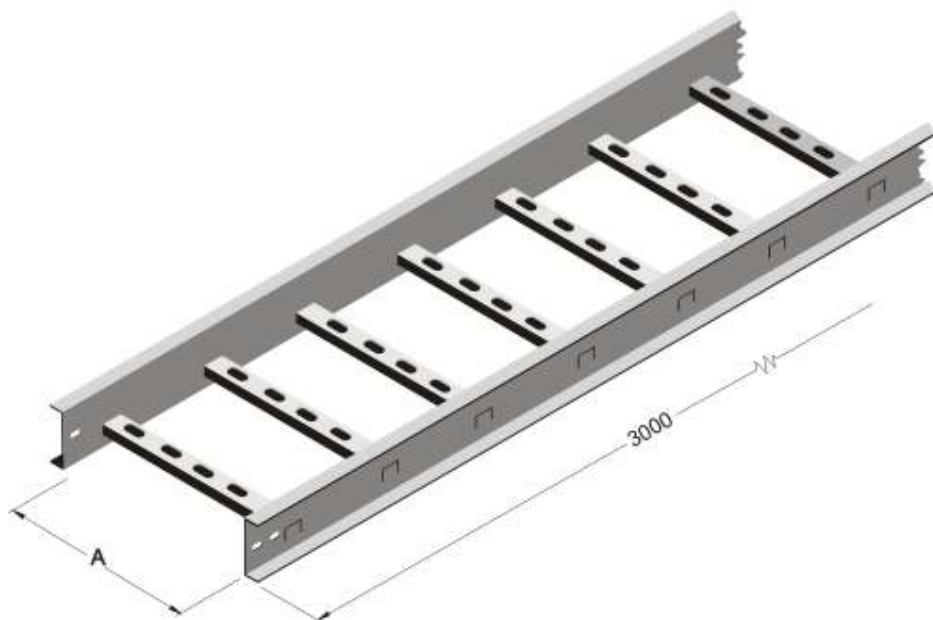

Código: PL 30-AE



Código: PL 31-AI

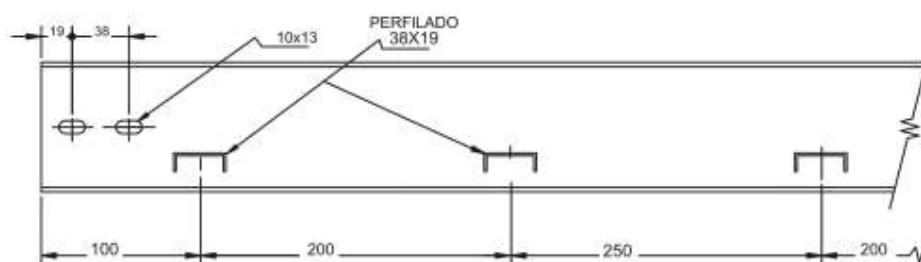

Leito para cabos - Tipo Semi-Pesado

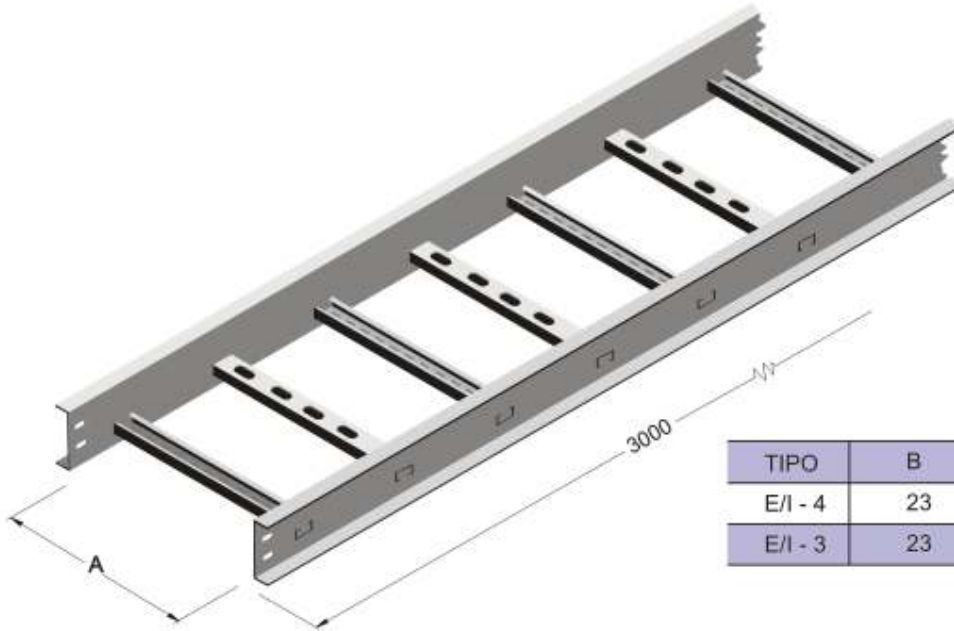

TIPO	B	C
E/I - 4	23	60
E/I - 3	23	39

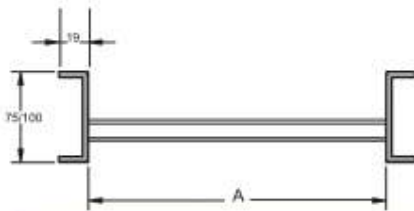

Código: PL 32-AE

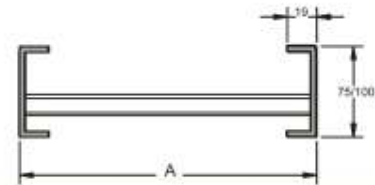

Código: PL 33-AI

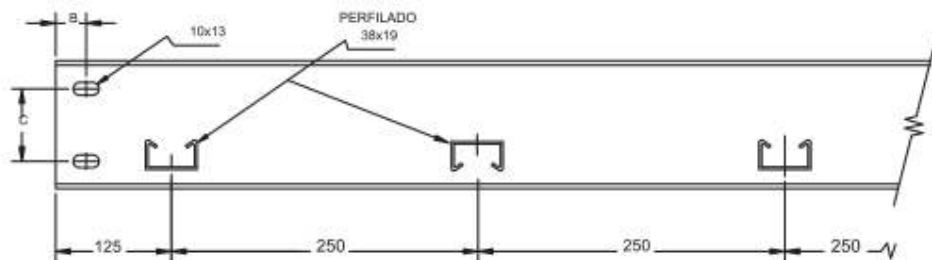

Leito para cabos - Tipo Pesado



TIPO	B	C
E/I - 4	23	60
E/I - 3	23	39

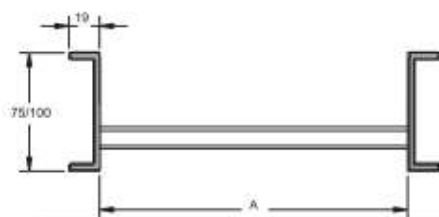

Código: PL 34-AE

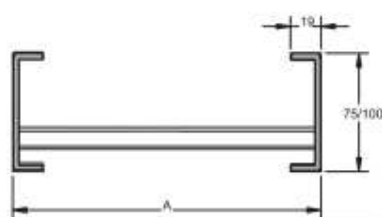

Código: PL 35-AI

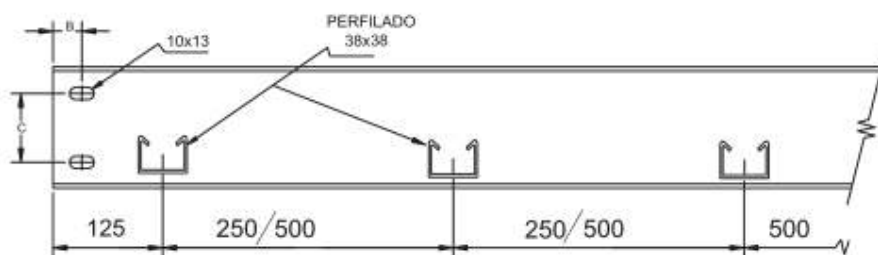

Leito para cabos - Tipo Super Pesado

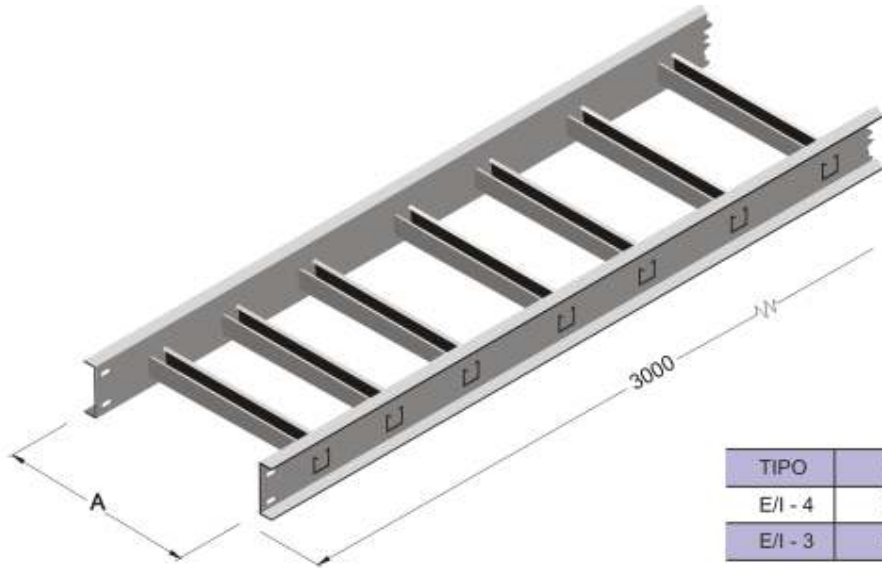

TIPO	B	C
E/I - 4	23	60
E/I - 3	23	39

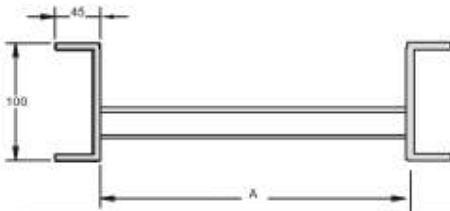

Código: PL 36-AE

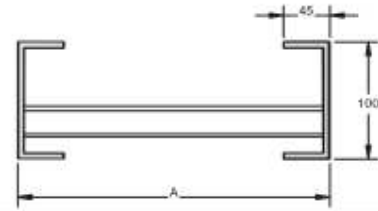

Código: PL 37-AI

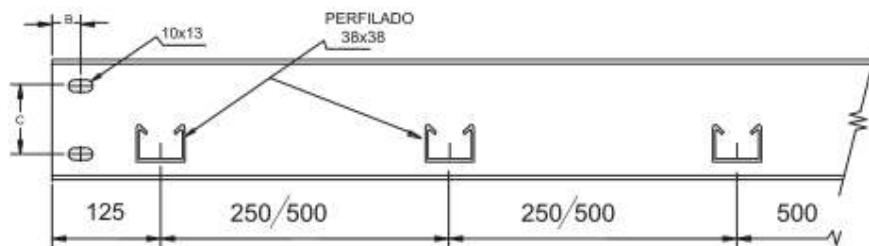

Leito para cabos - Derivações

Código: PL 051
Curva horizontal 15°



Especificar a dimensão "A"

Largura mm	Raio segmentado	
	Leito leve e semi-pesado	Leito pesado e super pesado
200	320	320 ★ 645
300		
400		
500		
600		
700		
800	520	520 ★ 895
900		
1000		
1100		
1200		

Código: PL 053
Curva horizontal 30°



Especificar a dimensão "A"

Largura mm	Raio segmentado	
	Leito leve e semi-pesado	Leito pesado e super pesado
200	320	320 ★ 645
300		
400		
500		
600		
700		
800	520	520 ★ 895
900		
1000		
1100		
1200		

Código: PL 054
Curva horizontal 45°

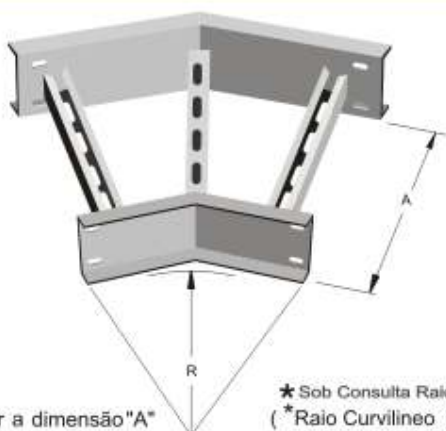

Especificar a dimensão "A"

★ Sob Consulta Raio 645/895
(* Raio Curvilíneo sob consulta)

Largura mm	Raio segmentado	
	Leito leve e semi-pesado	Leito pesado e super pesado
200	320	320 ★ 645
300		
400		
500		
600		
700		
800	520	520 ★ 895
900		
1000		
1100		
1200		

Obs.: Quantidade de Travessas pode variar de acordo com Raio e Dimensões "A"

Leito para cabos - Derivações

Código: PL 056
Curva horizontal 60°

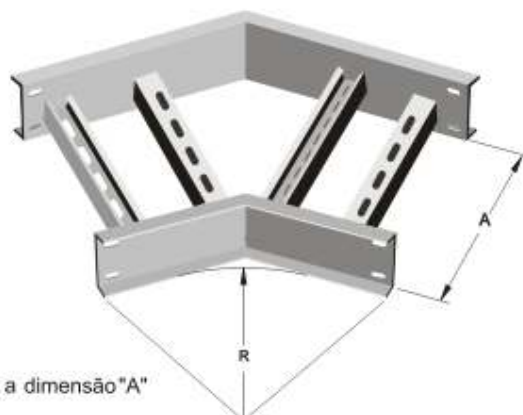

Especificar a dimensão "A"

Largura mm	Raio segmentado	
	Leito leve e semi-pesado	Leito pesado e super pesado
200	320	320 ★ 645
300		
400		
500		
600		
700	520	520 ★ 895
800		
900		
1000		
1100		
1200		

Código: PL 057
Curva horizontal 75°

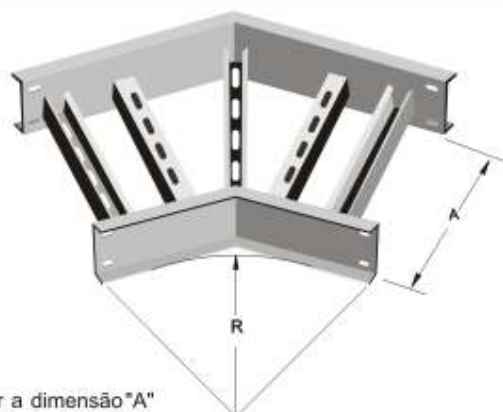

Especificar a dimensão "A"

Largura mm	Raio segmentado	
	Leito leve e semi-pesado	Leito pesado e super pesado
200	320	320 ★ 645
300		
400		
500		
600		
700	520	520 ★ 895
800		
900		
1000		
1100		
1200		

Código: PL 059
Curva horizontal 90°

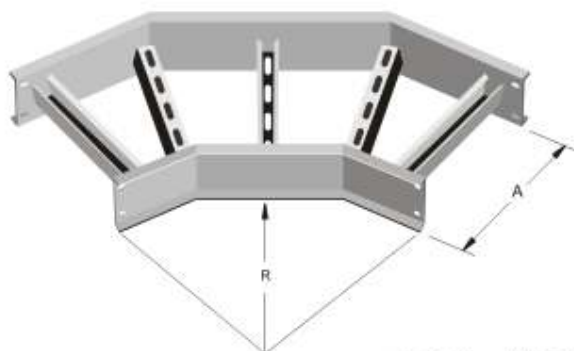

Especificar a dimensão "A"

★ Sob Consulta Raio 645/895
(* Raio Curvilíneo sob consulta)

Largura mm	Raio segmentado	
	Leito leve e semi-pesado	Leito pesado e super pesado
200	320	320 ★ 645
300		
400		
500		
600		
700	520	520 ★ 895
800		
900		
1000		
1100		
1200		

Obs.: Quantidade de Travessas pode variar de acordo com Raio e Dimensões "A"

Leito para cabos - Derivações

Código: PL 063
Curva vertical externa 30°

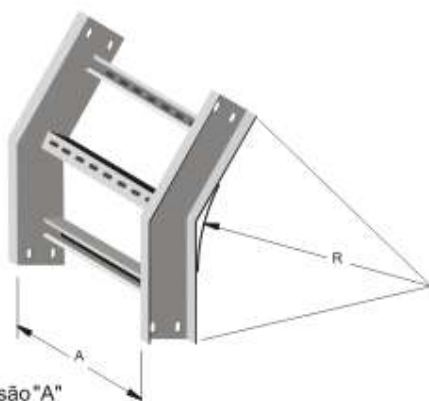

Especificar a dimensão "A"

Largura mm	Raio segmentado	
	Leito leve e semi-pesado	Leito pesado e super pesado
200	320	320 ★ 645
300		
400		
500		
600		
700	520	520 ★ 895
800		
900		
1000		
1100		
1200		

Código: PL 064
Curva vertical externa 45°

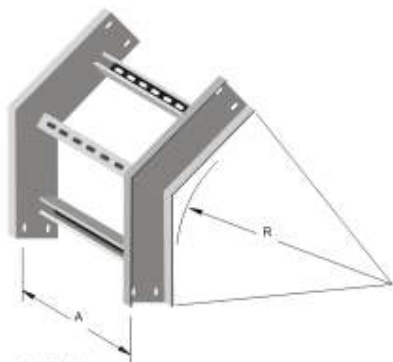

Especificar a dimensão "A"

Largura mm	Raio segmentado	
	Leito leve e semi-pesado	Leito pesado e super pesado
200	320	320 ★ 645
300		
400		
500		
600		
700	520	520 ★ 895
800		
900		
1000		
1100		
1200		

Código: PL 066
Curva vertical externa 60°

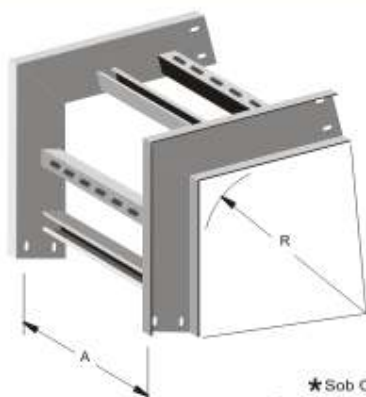

Especificar a dimensão "A"

★ Sob Consulta Raio 645/895
(*Raio Curvilíneo sob consulta)

Largura mm	Raio segmentado	
	Leito leve e semi-pesado	Leito pesado e super pesado
200	320	320 ★ 645
300		
400		
500		
600		
700	520	520 ★ 895
800		
900		
1000		
1100		
1200		

Obs.: Quantidade de Travessas pode variar de acordo com Raio e Dimensões "A"

Leito para cabos - Derivações

Código: PL 049
Curva de inversão 90°

Especificar a dimensão "A"

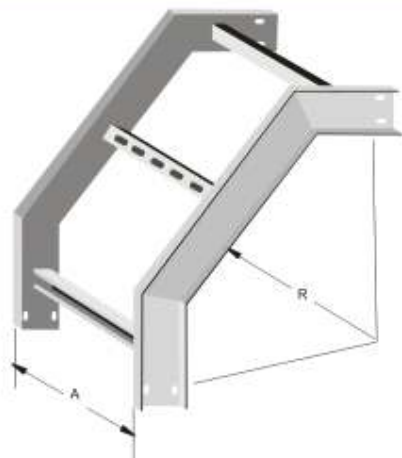

Largura mm	Raio segmentado	
	Leito leve e semi-pesado	Leito pesado e super pesado
200	320	320 ★ 645
300		
400		
500		
600		
700	520	520 ★ 895
800		
900		
1000		
1100		
1200		

Código: PL 067
Curva vertical externa 75°

Especificar a dimensão "A"

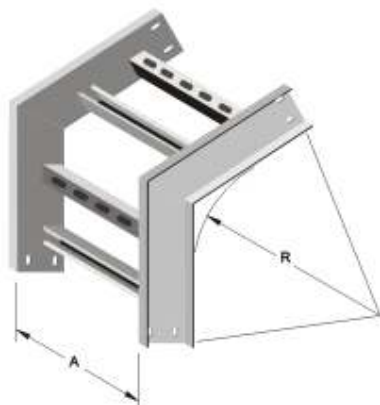

Largura mm	Raio segmentado	
	Leito leve e semi-pesado	Leito pesado e super pesado
200	320	320 ★ 645
300		
400		
500		
600		
700	520	520 ★ 895
800		
900		
1000		
1100		
1200		

Código: PL 069
Curva vertical externa 90°

Especificar a dimensão "A"

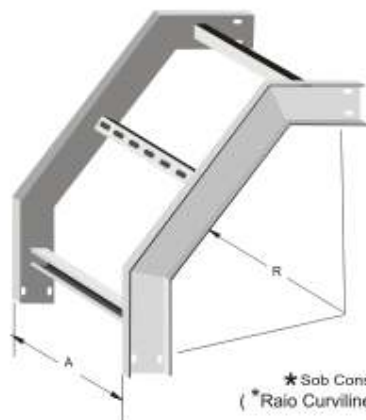

★ Sob Consulta Raio 645/895
(*Raio Curvilíneo sob consulta)

Largura mm	Raio segmentado	
	Leito leve e semi-pesado	Leito pesado e super pesado
200	320	320 ★ 645
300		
400		
500		
600		
700	520	520 ★ 895
800		
900		
1000		
1100		
1200		

Obs.: Quantidade de Travessas pode variar de acordo com Raio e Dimensões "A"

Leito para cabos - Derivações

Código: PL 071

Curva vertical interna 15°

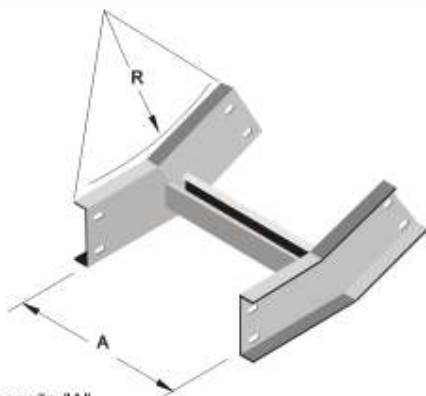

Especificar a dimensão "A"

Largura mm	Raio segmentado	
	Leito leve e semi-pesado	Leito pesado e super pesado
200	320	320 ★ 645
300		
400		
500		
600		
700	520	520 ★ 895
800		
900		
1000		
1100		
1200		

Código: PL 073

Curva vertical interna 30°



Especificar dimensão a "A"

Largura mm	Raio segmentado	
	Leito leve e semi-pesado	Leito pesado e super pesado
200	320	320 ★ 645
300		
400		
500		
600		
700	520	520 ★ 895
800		
900		
1000		
1100		
1200		

Código: PL 074

Curva vertical interna 45°

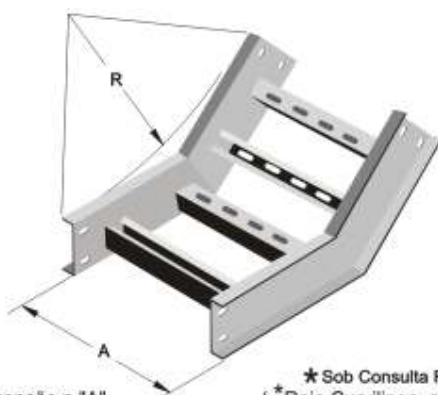

Especificar dimensão a "A"

★ Sob Consulta Raio 645/895
(*Raio Curvilineo sob consulta)

Largura mm	Raio segmentado	
	Leito leve e semi-pesado	Leito pesado e super pesado
200	320	320 ★ 645
300		
400		
500		
600		
700	520	520 ★ 895
800		
900		
1000		
1100		
1200		

Obs.: Quantidade de Travessas pode variar de acordo com Raio e Dimensões "A"

Leito para cabos - Derivações

Código: PL 076
Curva vertical interna 60°



Especificar a dimensão "A"

Largura mm	Raio segmentado	
	Leito leve e semi-pesado	Leito pesado e super pesado
200	320	320 ★ 645
300		
400		
500		
600		
700	520	520 ★ 895
800		
900		
1000		
1100		
1200		

Código: PL 077
Curva vertical interna 75°

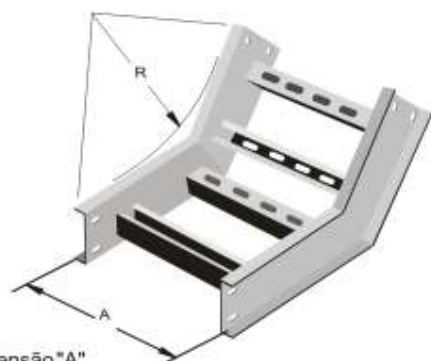

Especificar a dimensão "A"

Largura mm	Raio segmentado	
	Leito leve e semi-pesado	Leito pesado e super pesado
200	320	320 ★ 645
300		
400		
500		
600		
700	520	520 ★ 895
800		
900		
1000		
1100		
1200		

Código: PL 079
Curva vertical interna 90°

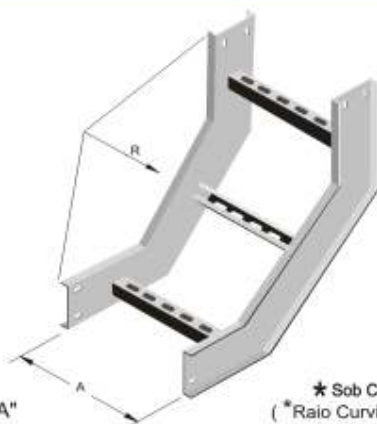

Especificar a dimensão "A"

★ Sob Consulta Raio 645/895
(*Raio Curvilineo sob consulta)

Largura mm	Raio segmentado	
	Leito leve e semi-pesado	Leito pesado e super pesado
200	320	320 ★ 645
300		
400		
500		
600		
700	520	520 ★ 895
800		
900		
1000		
1100		
1200		

Obs.: Quantidade de Travessas pode variar de acordo com Raio e Dimensões "A"

Leito para cabos - Derivações

Código: PL 019
Cruzeta horizontal 90°

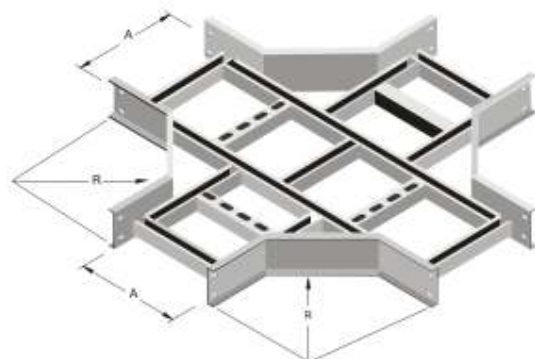

Especificar a dimensão "A"

Largura mm	Raio segmentado	
	Leito leve e semi-pesado	Leito pesado e super pesado
200	320	320 ★ 645
300		
400		
500		
600		
700	520	520 ★ 895
800		
900		
1000		
1100		
1200		

Código: PL 209
Tê horizontal 90°

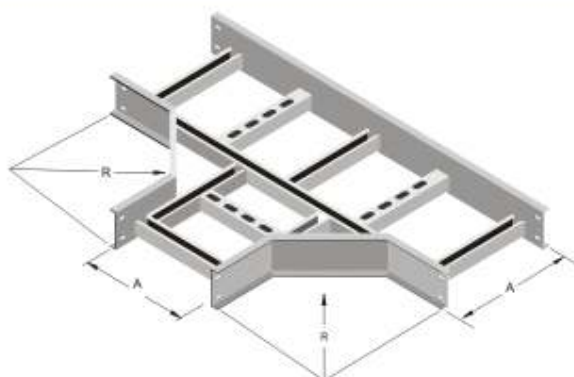

Especificar a dimensão "A"

Largura mm	Raio segmentado	
	Leito leve e semi-pesado	Leito pesado e super pesado
200	320	320 ★ 645
300		
400		
500		
600		
700	520	520 ★ 895
800		
900		
1000		
1100		
1200		

Código: PL 239
Tê vertical de subida 90°

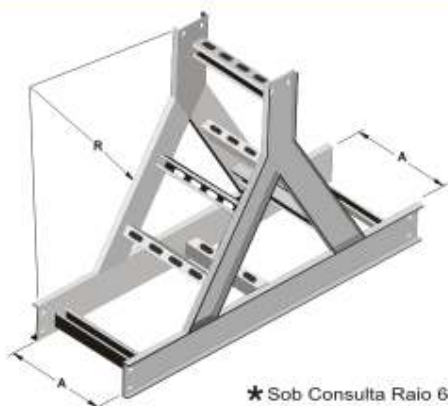

Especificar a dimensão "A"

★ Sob Consulta Raio 645/895
(*Raio Curvilíneo sob consulta)

Largura mm	Raio segmentado	
	Leito leve e semi-pesado	Leito pesado e super pesado
200	320	320 ★ 645
300		
400		
500		
600		
700	520	520 ★ 895
800		
900		
1000		
1100		
1200		

Obs.: Quantidade de Travessas pode variar de acordo com Raio e Dimensões "A"

Código: PL 009
Cotovelo reto 90°

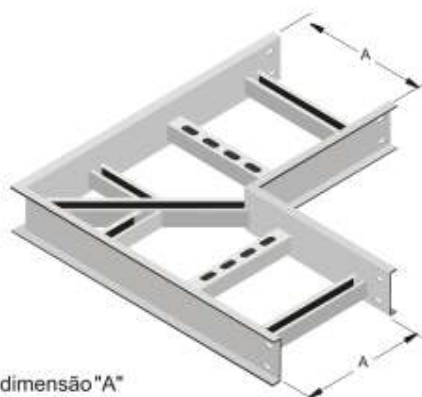

Especificar a dimensão "A"

Largura mm	Raio segmentado	
	Leito leve e semi-pesado	Leito pesado e super pesado
200	320	320 ★ 645
300		
400		
500		
600		
700		
800	520	520 ★ 895
900		
1000		
1100		
1200		

Código: PL 269
Tê vertical de descida 90°



Especificar a dimensão "A"

Largura mm	Raio segmentado	
	Leito leve e semi-pesado	Leito pesado e super pesado
200	320	320 ★ 645
300		
400		
500		
600		
700		
800	520	520 ★ 895
900		
1000		
1100		
1200		

Código: PL 279
Tê vertical de derivação 90°



Especificar a dimensão "A"

★ Sob Consulta Raio 645/895
(*Raio Curvilíneo sob consulta)

Largura mm	Raio segmentado	
	Leito leve e semi-pesado	Leito pesado e super pesado
200	320	320 ★ 645
300		
400		
500		
600		
700		
800	520	520 ★ 895
900		
1000		
1100		
1200		

Obs.: Quantidade de Travessas pode variar de acordo com Raio e Dimensões "A"

Leito para cabos - Derivações

Código: PL 154

Junção direita 45°

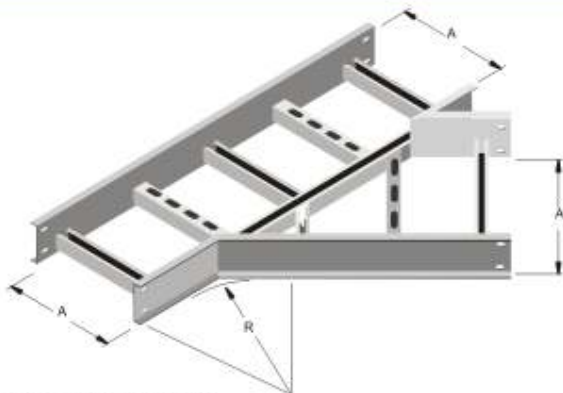

Especificar a dimensão "A"

Largura mm	Raio segmentado	
	Leito leve e semi-pesado	Leito pesado e super pesado
200	320	320 ★ 645
300		
400		
500		
600		
700	520	520 ★ 895
800		
900		
1000		
1100		
1200		

Código: PL 164

Junção esquerda 45°

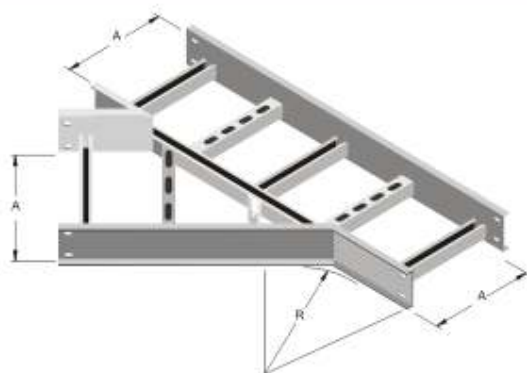

Especificar a dimensão "A"

Largura mm	Raio segmentado	
	Leito leve e semi-pesado	Leito pesado e super pesado
200	320	320 ★ 645
300		
400		
500		
600		
700	520	520 ★ 895
800		
900		
1000		
1100		
1200		

Código: PL 329

Cruzeta com saída reta 90°

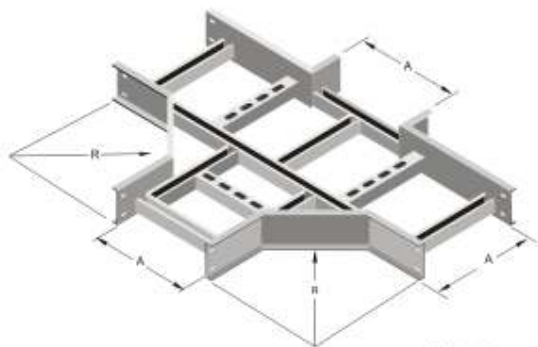

Especificar a dimensão "A"

★ Sob Consulta Raio 645/895
(*Raio Curvilíneo sob consulta)

Largura mm	Raio segmentado	
	Leito leve e semi-pesado	Leito pesado e super pesado
200	320	320 ★ 645
300		
400		
500		
600		
700	520	520 ★ 895
800		
900		
1000		
1100		
1200		

Obs.: Quantidade de Travessas pode variar de acordo com Raio e Dimensões "A"

Leito para cabos - Derivações

Código: PL 014

Curva com passagem reta descida 90°



Especificar a dimensão "A"

Largura mm	Raio segmentado	
	Leito leve e semi-pesado	Leito pesado e super pesado
200	320	320 ★ 645
300		
400		
500		
600		
700		
800	520	520 ★ 895
900		
1000		
1100		
1200		

Código: PL 039

Curva com passagem reta subida 90°



Especificar a dimensão "A"

Largura mm	Raio segmentado	
	Leito leve e semi-pesado	Leito pesado e super pesado
200	320	320 ★ 645
300		
400		
500		
600		
700		
800	520	520 ★ 895
900		
1000		
1100		
1200		

Código: PL 169

Junção esquerda 90°

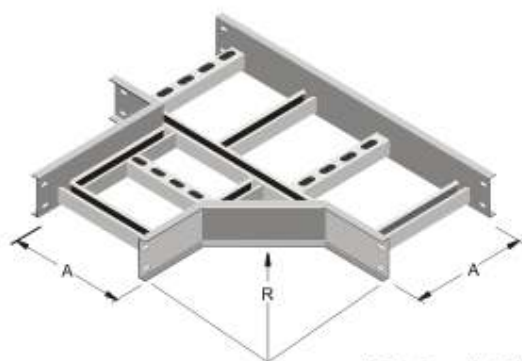

Especificar a dimensão "A"

★ Sob Consulta Raio 645/895
(*Raio Curvilíneo sob consulta)

Largura mm	Raio segmentado	
	Leito leve e semi-pesado	Leito Pesado e super pesado
200	320	320 ★ 645
300		
400		
500		
600		
700		
800	520	520 ★ 895
900		
1000		
1100		
1200		

Obs.: Quantidade de Travessas pode variar de acordo com Raio e Dimensões "A"

Leito para cabos - Derivações

Código: PL 029
Cruzeta reta 90°



Especificar a dimensão "A"

Largura mm	Raio segmentado	
	Leito leve e semi-pesado	Leito pesado e super pesado
200	320	320 ★ 645
300		
400		
500		
600		
700		
800	520	520 ★ 895
900		
1000		
1100		
1200		

Código: PL 159
Junção direita 90°

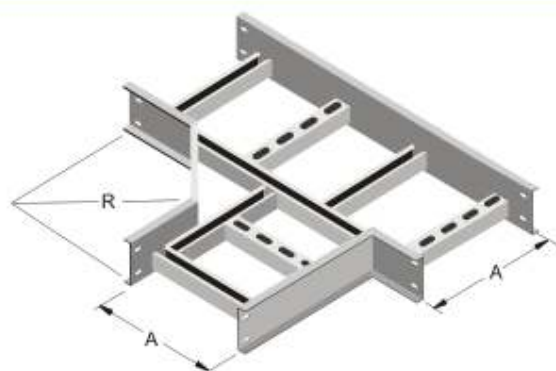

Especificar a dimensão "A"

Largura mm	Raio segmentado	
	Leito leve e semi-pesado	Leito pesado e super pesado
200	320	320 ★ 645
300		
400		
500		
600		
700		
800	520	520 ★ 895
900		
1000		
1100		
1200		

Código: PL 219
Tê reto 90°



Especificar a dimensão "A"

★ Sob Consulta Raio 645/895
(* Raio Curvilíneo sob consulta)

Largura mm	Raio segmentado	
	Leito leve e semi-pesado	Leito pesado e super pesado
200	320	320 ★ 645
300		
400		
500		
600		
700		
800	520	520 ★ 895
900		
1000		
1100		
1200		

Obs.: Quantidade de Travessas pode variar de acordo com Raio e Dimensões "A"

Leito para cabos - Derivações

Código: PL 179

Redução direita

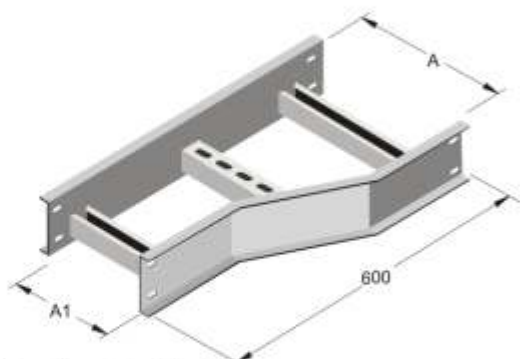

Especificar dimensões "A" e "A1"

Largura mm	Raio segmentado	
	Leito leve e semi-pesado	Leito pesado e super pesado
200	320	320 ★ 645
300		
400		
500		
600		
700		
800	520	520 ★ 895
900		
1000		
1100		
1200		

Código: PL 189

Redução esquerda

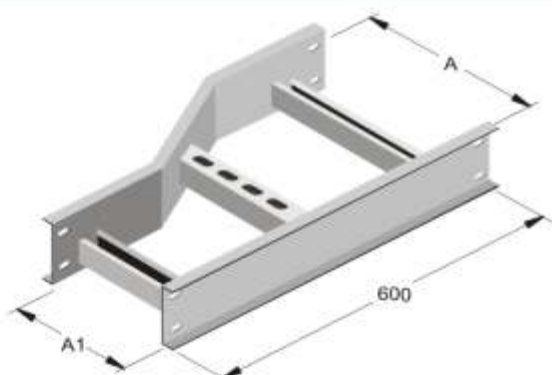

Especificar dimensões "A" e "A1"

Largura mm	Raio segmentado	
	Leito leve e semi-pesado	Leito pesado e super pesado
200	320	320 ★ 645
300		
400		
500		
600		
700		
800	520	520 ★ 895
900		
1000		
1100		
1200		

Código: PL 199

Redução concêntrica

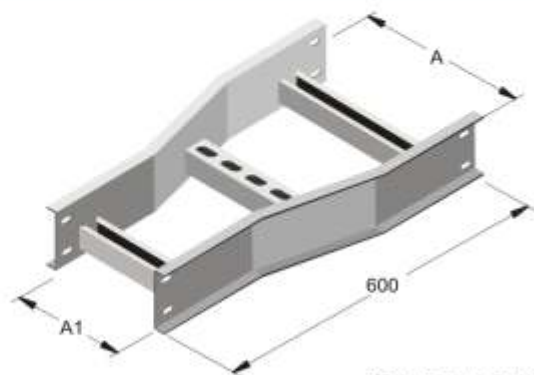

Especificar dimensões "A" e "A1"

★ Sob Consulta Raio 645/895
(*Raio Curvilíneo sob consulta)

Largura mm	Raio segmentado	
	Leito leve e semi-pesado	Leito pesado e super pesado
200	320	320 ★ 645
300		
400		
500		
600		
700		
800	520	520 ★ 895
900		
1000		
1100		
1200		

Leito para cabos - Derivações

Código: PL 289
Junção articulada

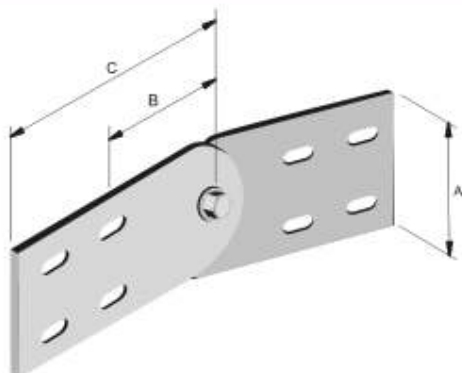

Especificar a dimensão "A"

Longarina mm	Dimensões principais		
	"A"	"B"	"C"
60x19	50	25	150
75x19	65		
100x19	90		
100x45	90		

Código: PL 299
Junção reta 90°

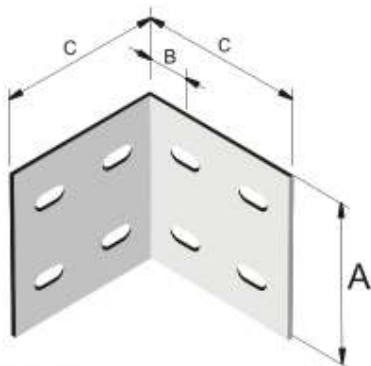

Especificar a dimensão "A"

Longarina mm	Dimensões principais		
	"A"	"B"	"C"
60x19	50	25	80
75x19	65		
100x19	90		
100x45	90		

Código: PL 309
Junção simples

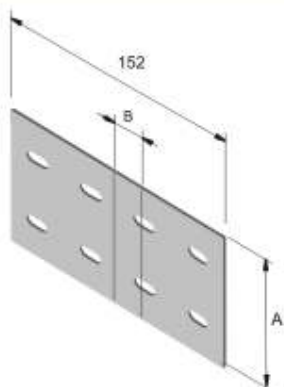

Especificar a dimensão "A"

Longarina mm	Dimensões principais	
	"A"	"B"
60x19	50	25
75x19	65	
100x19	90	
100x45	90	

Leito para cabos - Derivações

Código: PL 77
Curva vertical articulada

GRAUS	RAIO 320 Nº PEÇAS	RAIO 520 Nº PEÇAS	RAIO 645 Nº PEÇAS	RAIO 895 Nº PEÇAS
15°		2	2	2
30°	1	2	2	3
45°	1	2	3	4
60°	2	2	4	5
75°	2	4	4	6
90°	3	5	5	7

Especificar a dimensão "A"



Código: PL 3109
Proteção para ligação em painel

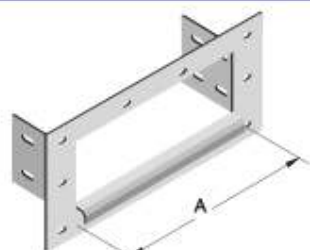

Especificar a dimensão "A"

Código: PL 3249
Terminal liso

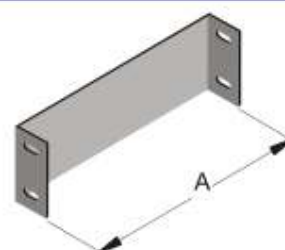

Especificar a dimensão "A"

Código: PL 307
Saída horizontal

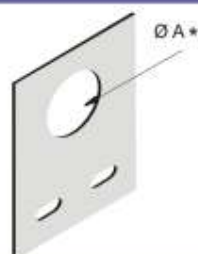

Especificar o diâmetro do tubo

Código: PL 308
Saída vertical

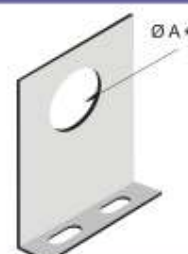

Especificar o diâmetro do tubo

Tabela de conversão: Ø em polegada gás p/ Ø em milímetros de 3/8" a 2.1/2"								
Ø Nominal	3/8"	1/2"	3/4"	1"	1.1/4"	1.1/2"	2"	2.1/2"
Ø mm	17,2	21,3	26,7	33,4	42,2	48,3	60,3	75,5
Tabela de conversão: Ø em polegada gás p/ Ø em milímetros de 3" a 12"								
Ø Nominal	3"	3.1/2"	4"	5"	6"	8"	10"	12"
Ø mm	88,9	101,6	114,3	141,3	168,3	219,0	257,4	307,0
Os valores acima, estão sujeitos a alterações de acordo com o fabricante dos tubos.								

Leito para cabos - Derivações

Código: PL 38

Tampa de encaixe p/ leito

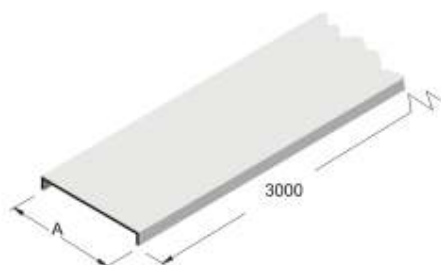

Especificar: Dimensão "A"; leito aba interna ou externa

Código: PL 3190

Septo divisor p/ leito

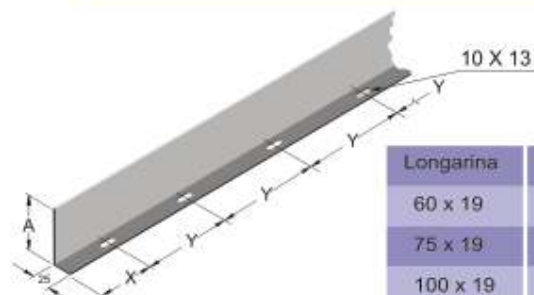

"X" = "Y/2"

Longarina	A
60 x 19	37
75 x 19	50
100 x 19	72
100 x 45	72

Código: PL 310

Prendedor para tampa

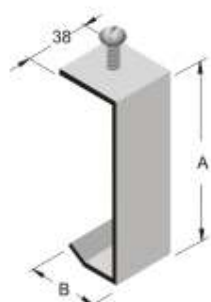

Longarina	A	B
60 x 19	65	25
75 x 19	80	25
100 x 19	105	25
100 x 45	105	30

Código: PL 311

Suporte simples

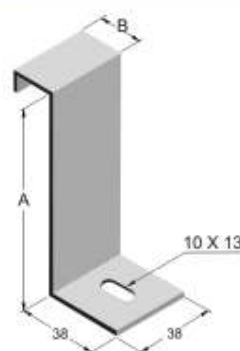

Longarina	A	B
60 x 19	57	22
75 x 19	72	22
100 x 19	97	22
100 x 45	97	48

Código: PL 312

Suporte de suspensão

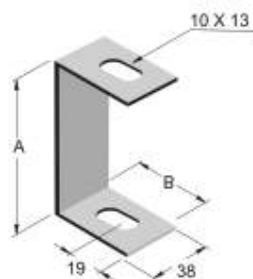

Longarina	A	B
60 x 19	62	51
75 x 19	77	51
100 x 19	102	51
100 x 45	102	77

Código: PL 313

Suporte de fixação

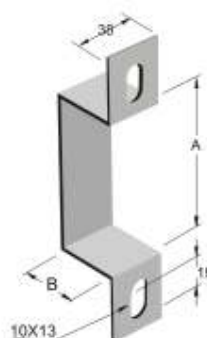

Longarina	A	B
60 x 19	62	16
75 x 19	77	16
100 x 19	102	16
100 x 45	102	42

Leito para cabos - Derivações

Código: PL 313
Grapa fixa

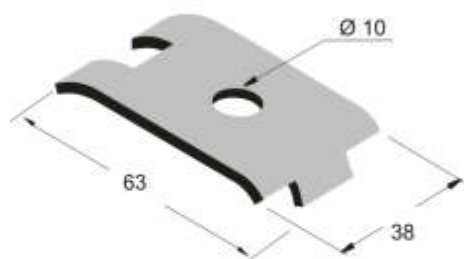

Código: PL 314
Grapa guia

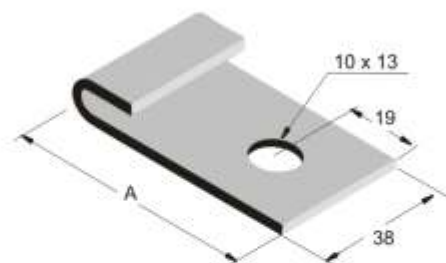

Presilha para tampa - Exemplos de aplicação



Longarina mm	Dimensões principais	
	"A"	"B"
60x19	65	25
75x19	80	25
100x19	105	25
100x45	105	50

Esquema de montagem da saída horizontal de leito p/ eletroduto

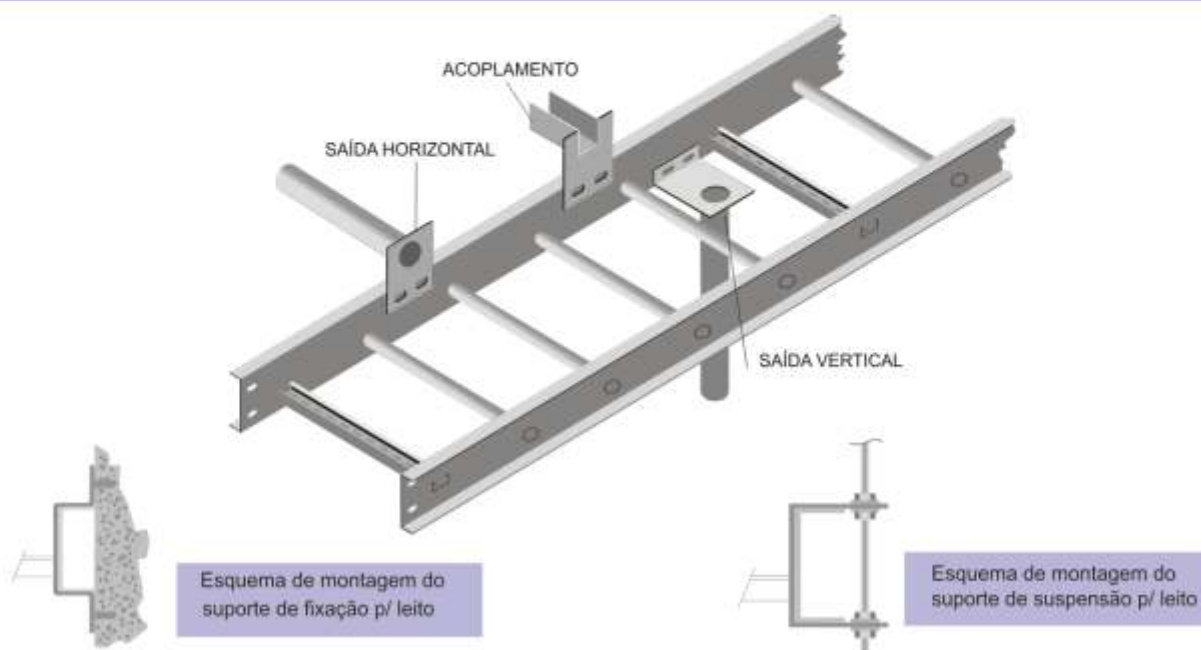

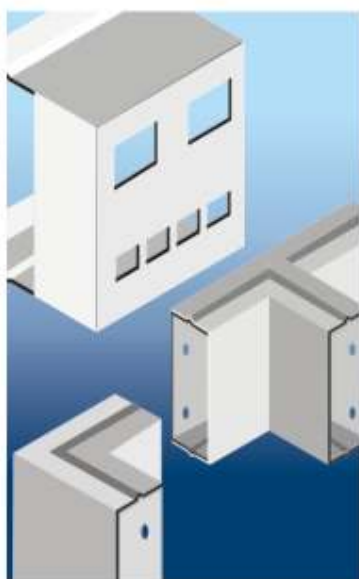

RODAPÉ FALSO DUTO DE PISO E DERIVAÇÕES

Rodapé com tampa de pressão

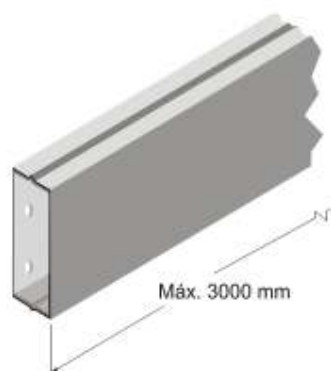
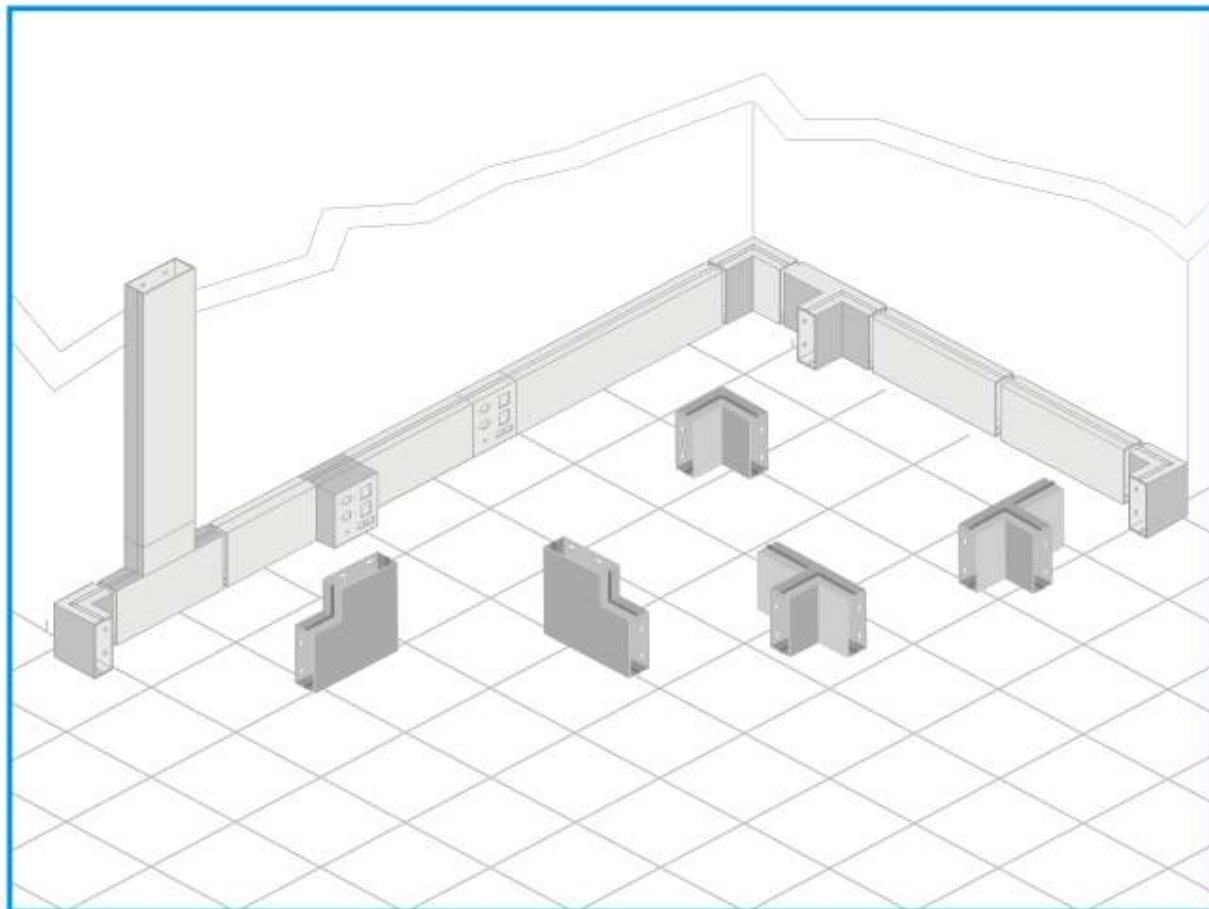

ACABAMENTOS:

- PINTURA ELETROSTÁTICA EM EPOXI A PÓ (SOMENTE A PARTE EXTERNA DAS TAMPAS)
- PRÉ-ZINCADO.

ESPECIFICAR:

- O NÚMERO DE VIAS DO RODAPÉ;
- O NÚMERO DE TOMADAS, OS MODELOS (RJ11/45, 2P+T ... E O POSICIONAMENTO DAS MESMAS.

Duto de interligação

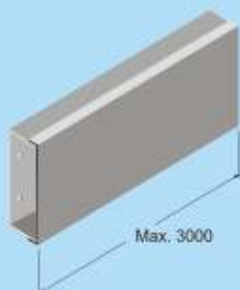

Especificar o número de vias

Código: PL 50-1 (01 via)
Código: PL 50-2 (02 vias)
Código: PL 50-3 (03 vias)

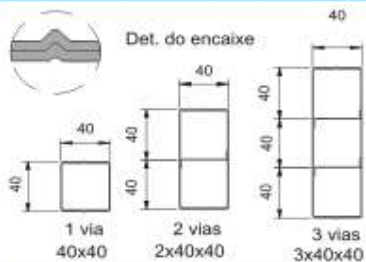

Código: PL 51-1 (01 via)
Código: PL 51-2 (02 vias)
Código: PL 51-3 (03 vias)

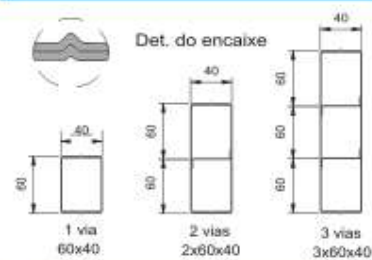

Código: PL 52-1 (01 via)
Código: PL 52-2 (02 vias)

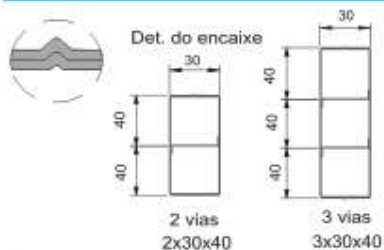

Código: PL 53-1 (01 via)
Código: PL 53-2 (02 vias)

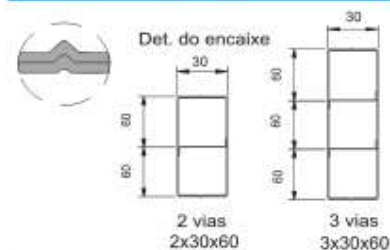

Código: PL 239

Tê Vertical 90°

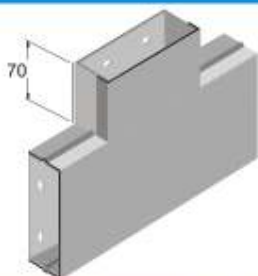

Especificar o número de vias

Código: PL 209E

Horizontal Esquerdo 90°

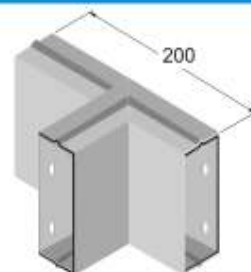

Especificar o número de vias

Código: PL 209D

Tê Horizontal Direito 90°

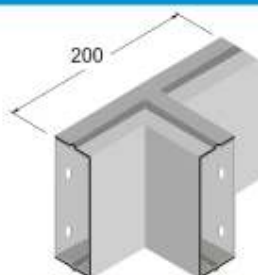

Especificar o número de vias

Código: PL 059-E

Curva Horizontal Externa



Especificar o número de vias

Código: PL 059-I
Curva Horizontal 90° Interna

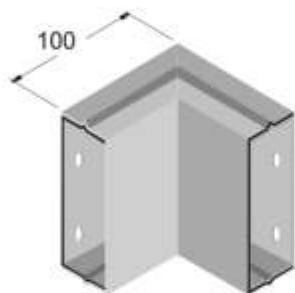

Especificar o número de vias

Código: PL 069
Curva Vertical 90° Externa

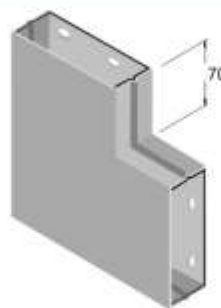

Especificar o número de vias

Código: PL 079
Curva Vertical 90° Interna

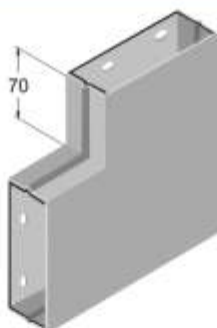

Especificar o número de vias

Código: PL 532
Caixa para tomada



Especificar o número de vias

Código: PL 5109
Flange para rodapé



Especificar o número de vias

Código: PL 5249
Terminal para rodapé



Especificar o número de vias

Código: PL 533
Caixa central aparente

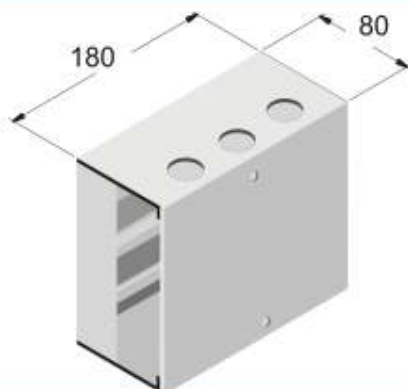

Especificar o número de vias

Código: PL 534
Caixa terminal aparente

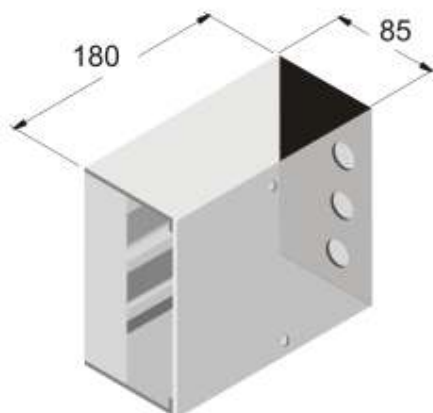

Especificar o número de vias

Caixa para tomada em Rodapé Falso.



IMPORTANTE:

Especifique, também, a quantidade de tomadas (elétrica, lógica ou telefonia) e seus respectivos modelos. Conforme padrões NRA 10, Rj11, Rj45

Código: PL 801

Duto liso 25x70x3000 mm

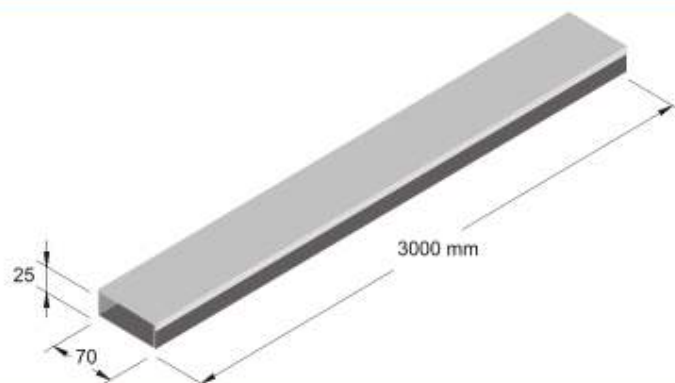

Código: PL 802

Duto liso 2x25x70x3000 mm

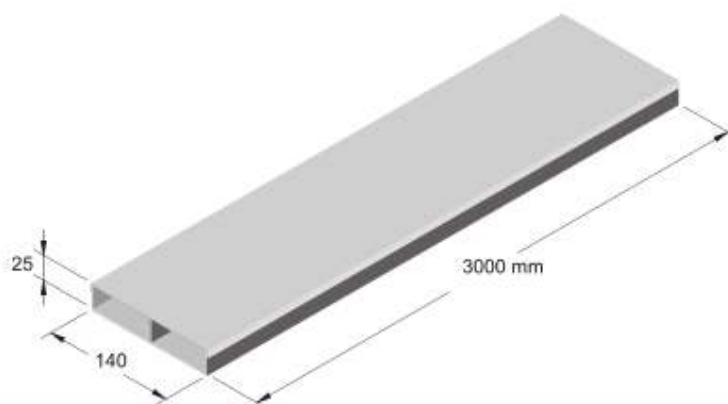

Código: PL 811

Duto liso 25x140x3000 mm

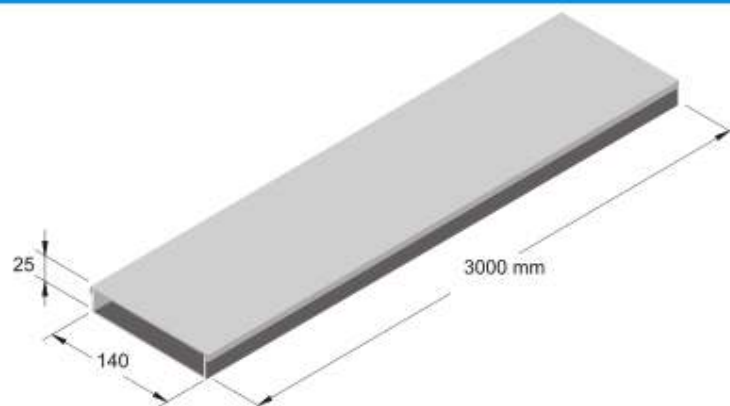

Código: PL 809

Desvio duplo para duto liso

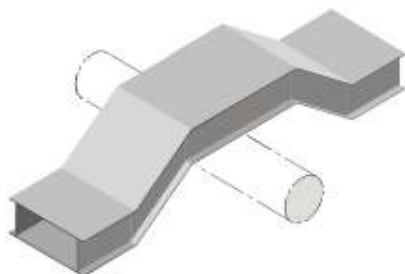

Código:	"B" (mm)
04-D-1	25x70
04-D-2	25x140
04-D-3	2x25x70
04-D-4	3x25x70
04-D-5	4x25x70

Especificar as dimensões do duto

Código: PL 819

Desvio simples para duto liso



Código:	"B" (mm)
03-D-1	25x70
03-D-2	25x140
03-D-3	2x25x70
03-D-4	3x25x70
03-D-5	4x25x70

Especificar as dimensões do duto

Código: PL 829

Suporte de fixação para duto liso



Detalhe de aplicação

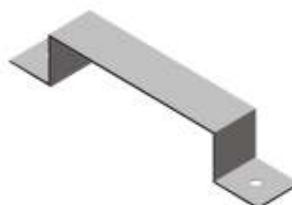

Código:	"B" (mm)
01-D-1	25x70
01-D-2	25x140
01-D-3	2x25x70
01-D-4	3x25x70
01-D-5	4x25x70

Duto de piso - Derivações

Código: PL 839

Junção niveladora para duto liso



Detalhe de aplicação



Código:	"B" (mm)
01-D-11	25x70
01-D-12	25x140
01-D-13	2x25x70
01-D-14	3x25x70
01-D-15	4x25x70

Código: PL 849

Flange para ligação em painel

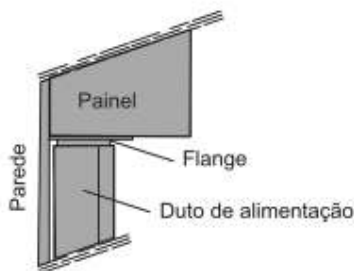

Detalhe de aplicação



Código:	"B" (mm)
08-D-6	25x70
08-D-7	25x140
08-D-8	2x25x70
08-D-9	3x25x70
08-D-10	4x25x70

Código: PL 859

Curva horizontal 90° para duto liso



Código:	"B" (mm)
01-D-1	25x70
01-D-2	25x140
01-D-3	2x25x70
01-D-4	3x25x70
01-D-5	4x25x70

Especificar as dimensões do duto

Código: PL 869

Curva vertical 90° para duto liso

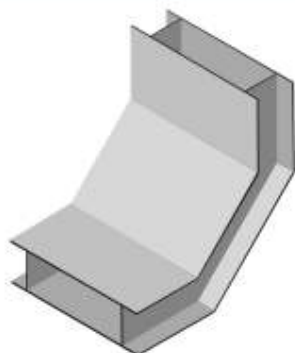

Código:	"B" (mm)
02-D-1	25x70
02-D-2	25x140
02-D-3	2x25x70
02-D-4	3x25x70
02-D-5	4x25x70

Especificar as dimensões do duto

Código: PL 889

Junção simples para duto liso



Detalhe de aplicação

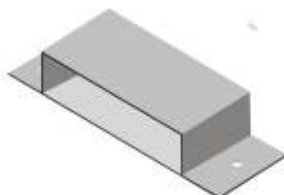

Código:	"B" (mm)
01-D-6	25x70
01-D-7	25x140
01-D-8	2x25x70
01-D-9	3x25x70
01-D-10	4x25x70

Código: PL 899

Conector duto-eletroduto

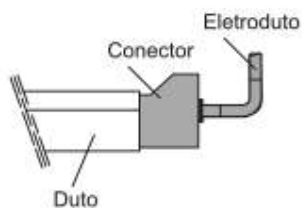

Detalhe de aplicação

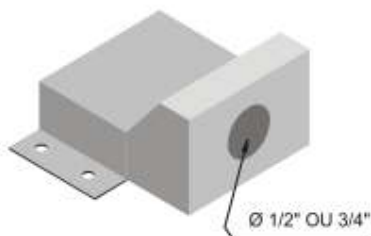

Código:	"B" (mm)
899-D-1	25x70
899-D-2	25x140
899-D-3	2x25x70
899-D-4	3x25x70
899-D-5	4x25x70

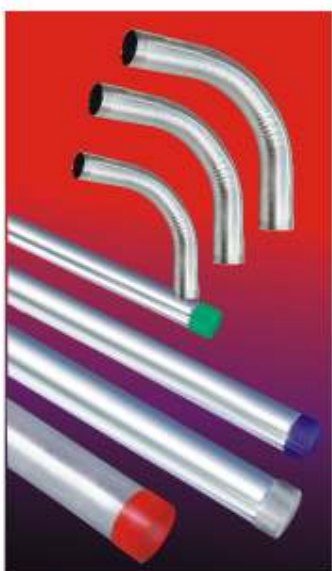

ELETRODUTOS CURVAS E LUVAS

Eletrodutos



Para instalações
Elétricas
e Mecânicas

Curvas e Luvas



Os Eletrodutos são utilizados para oferecer maior proteção
resistência, durabilidade e eficiência de fios e cabos elétricos.
Para construções de pequeno, médio e grande porte.

Fabricação própria de eletrodutos rigorosamente produzidos
dentro das normas: 13057 / 5624 / 5597 (NPT) / 5598 (BSP) / ALUMINIO SCH 40

Também podemos fornecer com Pintura Epóxi conforme especificação do projeto.

LEVES GE

TAMPÃO CINZA



Rígidos de aço, com 1 luva em barras de 3 metros.
Acabamento: Galvanizado Eletrolítico.

LEVE	PAREDE		Ø EXTERNO	PESO
Pol.	DN	mm	mm	Kg/br.
1/2"	15	0,60	20,70	0,92
3/4"	20	0,60	25,40	1,16
1"	25	0,60	31,75	1,44

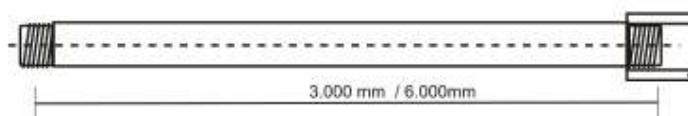

Médio GE/GF

TAMPÃO AMARELO



Rígidos de aço, com 1 luva e protetor de rosca em barras de 3 metros.
Acabamento: Galvanizado Eletrolítico e Zincado a Fogo ("Galvanizado a Fogo").

MÉDIO	PAREDE		Ø EXTERNO	PESO
Pol.	DN	mm	mm	Kg/br.
1/2"	15	0,9	20,70	1,35
3/4"	20	0,9	25,40	1,72
1"	25	0,9	31,75	2,14
1.1/4"	32	0,9	41,27	2,77
1.1/2"	40	0,9	47,60	3,18
2"	50	0,9	58,74	3,98
2.1/2"	65	1,20	74,90	6,88
3"	80	1,20	87,60	8,10
4"	100	1,50	113,00	12,78

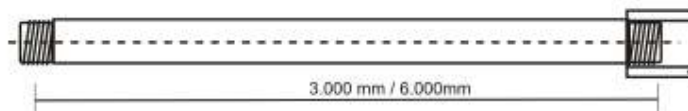

Semi-Pesados GE/GF

TAMPÃO LARANJA



Rígidos de aço, com 1 luva e protetor de rosca em barras de 3 metros. Acabamento: Galvanizado Eletrolítico e Zincado a Fogo ("Galvanizado a Fogo").

SEMI-PESADO		PAREDE	Ø EXTERNO	PESO
Pol.	DN	mm	mm	Kg/br.
1/2"	15	1,20	20,70	1,81
3/4"	20	1,20	25,40	2,24
1"	25	1,20	31,75	2,82
1.1/4"	32	1,20	41,27	3,68
1.1/2"	40	1,20	47,60	4,25
2"	50	1,20	58,74	5,30
2.1/2"	65	1,50	74,90	8,37
3"	80	1,50	87,60	9,85
4"	100	2,00	113,00	16,75

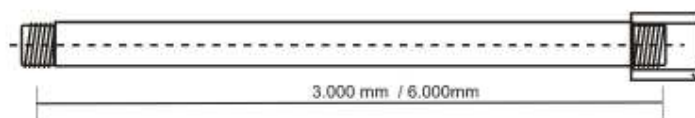

Pesados GE/GF

TAMPÃO VERMELHO



Rígidos de aço, com 1 luva e protetor de rosca em barras de 3 metros. Acabamento: Galvanizado Eletrolítico e Zincado a Fogo ("Galvanizado a Fogo").

SEMI-PESADO		PAREDE	Ø EXTERNO	PESO
Pol.	DN	mm	mm	Kg/br.
1/2"	15	1,50	20,70	2,18
3/4"	20	1,50	25,40	2,78
1"	25	1,50	31,75	3,52
1.1/4"	32	2,00	41,27	6,07
1.1/2"	40	2,25	47,60	7,53
2"	50	2,25	58,74	9,71
2.1/2"	65	2,65	74,90	14,35
3"	80	2,65	87,60	16,80
4"	100	2,65	113,00	22,05

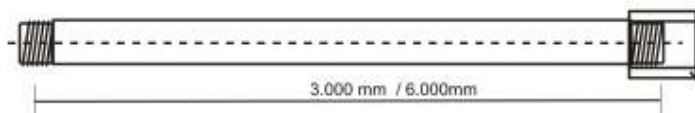

Eletrodutos NBR 5598 (BSP)

TAMPÃO AZUL



Rígidos de aço carbono e acessórios com revestimento protetor com rosca ANSI/ASME B1.20.1. Chamados de eletrodutos à Prova de explosão*.

Eletrodutos com rebarba interna totalmente removida, fabricados por imersão à quente, galvanizado a fogo. Rosca NPT (Cônica). Espessura Rev. zinco 300g/m²

MÉDIOS 5598		PAREDE	Ø EXTERNO	PESO
Pol.	DN	mm	mm	Kg/br.
1/2"	15	2,25	21,30	3,40
3/4"	20	2,25	26,70	4,35
1"	25	2,65	33,40	6,42
1.1/4"	32	3,00	42,20	9,39
1.1/2"	40	3,00	48,30	10,82
2"	50	3,35	60,30	15,10
2.1/2"	65	3,35	76,10	19,20
3"	80	3,35	88,90	22,90
4"	100	3,75	114,30	33,00
5"	125	4,75	139,7	47,40
6"	130	5,00	165,10	62,64

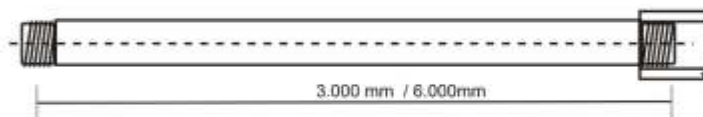

Eletrodutos NBR 5597 (NPT)

TAMPÃO AZUL



Rígido de aço carbono com revestimento protetor com rosca NBR 6114.

Eletrodutos com rebarba interna totalmente removida, fabricados por imersão à quente, galvanizado a fogo. Rosca BSP (Paralela). Espessura Rev. zinco 300g/m²

MÉDIOS 5597		PAREDE	Ø EXTERNO	PESO
Pol.	DN	mm	mm	Kg/br.
1/2"	15	2,25	21,30	3,40
3/4"	20	2,25	26,70	4,35
1"	25	2,65	33,40	6,42
1.1/4"	32	3,00	42,20	9,39
1.1/2"	40	3,00	48,30	10,82
2"	50	3,35	60,30	15,10
2.1/2"	65	3,75	73,00	19,75
3"	80	3,75	88,90	25,45
4"	100	4,25	114,30	36,90
5"	125	5,00	141,30	49,83
6"	130	5,30	168,30	63,90

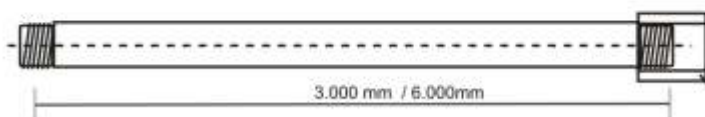

Em Alumínio SCH 40



Tratamento Nominal (pol.)1/2	(dn mm)	Parede (mm)	Diam.Ext. (mm)	Diam. Int. (mm)
1/2"	15	2,77	21,34	15,80
3/4"	20	2,87	26,67	20,93
1"	25	3,38	33,40	26,64
1.1/4"	32	3,56	42,16	35,05
1.1/2"	40	3,68	48,26	40,89
2"	50	3,91	60,33	52,50
2.1/2"BSP	65	3,17	76,10	69,76
2.1/2"NPT	65	5,16	73,03	62,71
3"	80	5,49	88,90	77,93
4"	100	6,02	114,30	102,26
5"	125	6,55	141,30	128,19
6"	150	7,11	168,28	154,05

Eletródutos

Fabricados em alumínio extrudados SCH 40, fornecidos em barras de 3 metros, com 1 luva e protetor
Acabamento: Alumínio. Rosca BSP ou NPT

Conexões Luvas

Fornecemos Luvas em Alumínio SCH - 40 em todas as dimensões dos eletródutos atendendo a todas as necessidades de sua obra, facilitando assim todo o processo da montagem.

Tamanho Nominal (pol.)1/2	(dn mm)	Espessura (mm)	Raio da curvatura do eixo das curvas (mm)
1/2"	15	2,77	101,60
3/4"	20	2,87	114,30
1"	25	3,38	146,00
1.1/4"	32	3,56	184,10
1.1/2"	40	3,68	210,70
2"	50	3,91	241,30
2.1/2"BSP	65	3,17	266,70
2.1/2"NPT	65	5,16	266,70
3"	80	5,49	330,20
4"	100	6,02	406,40
5"	125	6,55	609,60
6"	150	7,11	762,00

Tratamento Nominal (pol.)	(dn mm)	Diam.Ext. (mm)	Comprimento (mm)
1/2"	15	20,40	35,00
3/4"	20	31,70	36,10
1"	25	38,10	41,40
1.1/4"	32	50,00	53,00
1.1/2"	40	54,50	48,20
2"	50	69,00	56,30
2.1/2"BSP	65	80,20	65,00
2.1/2"NPT	65	80,20	82,20
3"	80	97,70	85,40
4"	100	119,60	92,50
5"	125	162,00	109,00
6"	150	183,00	109,00

Conexões Curvas

Curvas de Alumínio SCH - 40 em todas as dimensões com ângulo de curvatura de 45°, 90°, 135° e 180°
Com ótimo acabamento e precisão.

Curva Média GE/GF



Curvas: 45°, 90°, 135° e 180° e Curvas Acabamentos: Galvanizado Eletrolítico e Zincado a Fogo ("Galvanizado a Fogo").

TAMANHO NOMINAL	PAREDE		Ø EXTERNO MÁXIMO	RAIO MÍNIMO 45°, 90°, 135° e 180°
Pol.	DN	mm	mm	
1/2"	15	0,75	20,70	70,30
3/4"	20	0,75	25,40	74,20
1"	25	0,75	31,75	81,40
1.1/4"	32	0,90	41,27	130,14
1.1/2"	40	0,90	47,60	138,80
2"	50	0,90	58,74	170,37
2.1/2"	65	1,20	74,90	149,25
3"	80	1,20	87,60	166,75
4"	100	1,50	113,00	204,00

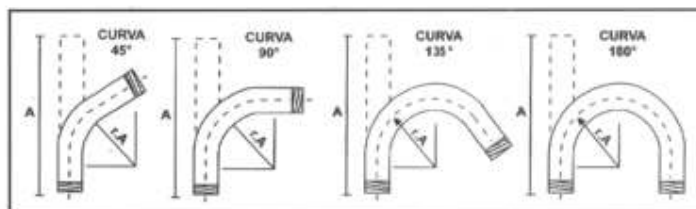

Curva Pesada GE/GF



Curvas: 45°, 90°, 135° e 180° Acabamentos: Galvanizado Eletrolítico e Zincado a Fogo ("Galvanizado a Fogo") c/ parede mais grossa conforme planilha ao lado.

TAMANHO NOMINAL	PAREDE		Ø EXTERNO MÁXIMO	RAIO MÍNIMO 45°, 90°, 135° e 180°
Pol.	DN	mm	mm	Kg/br.
1/2"	15	1,50	20,70	70,30
3/4"	20	1,50	25,40	74,20
1"	25	1,50	31,75	81,40
1.1/4"	32	2,00	41,27	130,14
1.1/2"	40	2,00	47,60	138,80
2"	50	2,00	58,74	170,37
2.1/2"	65	2,00	74,90	149,25
3"	80	2,00	87,60	166,75
4"	100	2,00	113,00	204,00

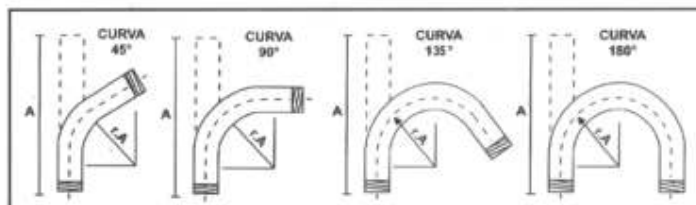

Curva NBR 5597 (NPT) e NBR 5598 (BSP)



Curvas: 45°, 90°, 135° e 180°
Acabamentos: Zincado a Fogo ("Galvanizado a Fogo") c/ rebarba interna removida.

TAMANHO NOMINAL		RAIO DE CURVATURA DO EIXO		COMPR. MÍNIMO DA PARTE RETA
Pol.	DN	MÍN.	MÁX.	CADA EXTREMIDADE
1/2"	15	102	107	38
3/4"	20	114	120	38
1"	25	146	153	48
1.1/4"	32	184	193	51
1.1/2"	40	210	220	51
2"	50	241	253	51
2.1/2"	65	267	280	76
3"	80	330	340	79
4"	100	406	418	86
5"	125	609	620	92
6"	130	762	782	95

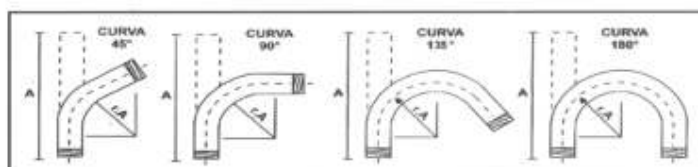

Luvas GE 13057 / GF 5624



PESADA	Ø EXTERNO	PAREDE NBR	Ø EXTERNO	RAIO 45°, 90° 135° e 180°	
Pol.	DN	mm	mm	mm	
1/2"	15	23,40	2,25	26,70	70,30
3/4"	20	28,60	2,25	33,40	74,20
1"	25	34,92	2,65	38,10	81,40
1.1/4"	32	44,45	3,00	48,10	130,14
1.1/2"	40	50,90	3,00	54,00	138,80
2"	50	63,50	3,00	67,00	170,37
2.1/2"	65	78,50	3,35	83,00	149,25
3"	80	91,50	3,35	96,00	166,75
4"	100	118,00	3,75	122,00	204,00

Luvas BSP - NBR 5598 (Sob consulta)
- Acabamentos: Zincado a Fogo. c/ 300g/m²
- Rebarba Interna Removida.
- Rosca Paralela.

Luvas NPT- NBR 5597(Sob consulta)
- Acabamentos: Zincado a Fogo. c/ 300g/m²
- Rebarba Interna Removida.
- Rosca cônica



GALLEISTRIBUIDORA.GITHUB.IO

**COMPONENTES E
PERFIS ELÉTRICOS**

 **(54) 98157-1186**